



PEUGEOT

2013

WAS SIE DAVON HABEN, DASS WIR UNSERE FAHRZEUGE AUCH IN DIE WÜSTE SCHICKEN.

AM STEUER EINES PEUGEOT PROFITIEREN SIE VON DEM GROSSEN ERFAHRUNGSSCHATZ, DEN WIR AUS EINER VIELZAHL VON RENN- UND RALLYESPORTERFOLGEN GEWONNEN HABEN (Z.B. ZWEIMAL RALLYE-MARKENWELTMEISTER, VIERMAL SIEGER DER RALLYE PARIS-DAKAR IN FOLGE). GERADE IN DIESEN DISZIPLINEN KÖNNEN UNSERE FAHRZEUGE IHRE QUALITÄTEN UNTER BEWEIS STELLEN. IM MITTELPUNKT DIESER PRÜFUNGEN STEHEN NEBEN ZUVERLÄSSIGKEIT, MATERIALBESCHAFFENHEIT, MOTORLEISTUNG UND FAHRWERK AUCH AKTIVE UND PASSIVE SICHERHEITASPEKTE. SO WIE AUF DER ÜBER 8000 KM LANGEN SAHARAEXPEDITION, AN DER LEICHT MODIFIZIERTE SERIENFAHRZEUGE UNTER EXTREMBEDINGUNGEN EINGESETZT WURDEN. JE FÜNF PEUGEOT 205, PEUGEOT 309, PEUGEOT 405 UND PEUGEOT 605 ÜBERZEUGTEN IN DIESER VOM WÜSTENWIND UMWEHTEN RALLYE, BEI DER ES AM ENDE HIESS: PEUGEOT IST NICHT NUR IM ALLTAGSEINSATZ EIN ZUVERLÄSSIGER PARTNER.











205







GM





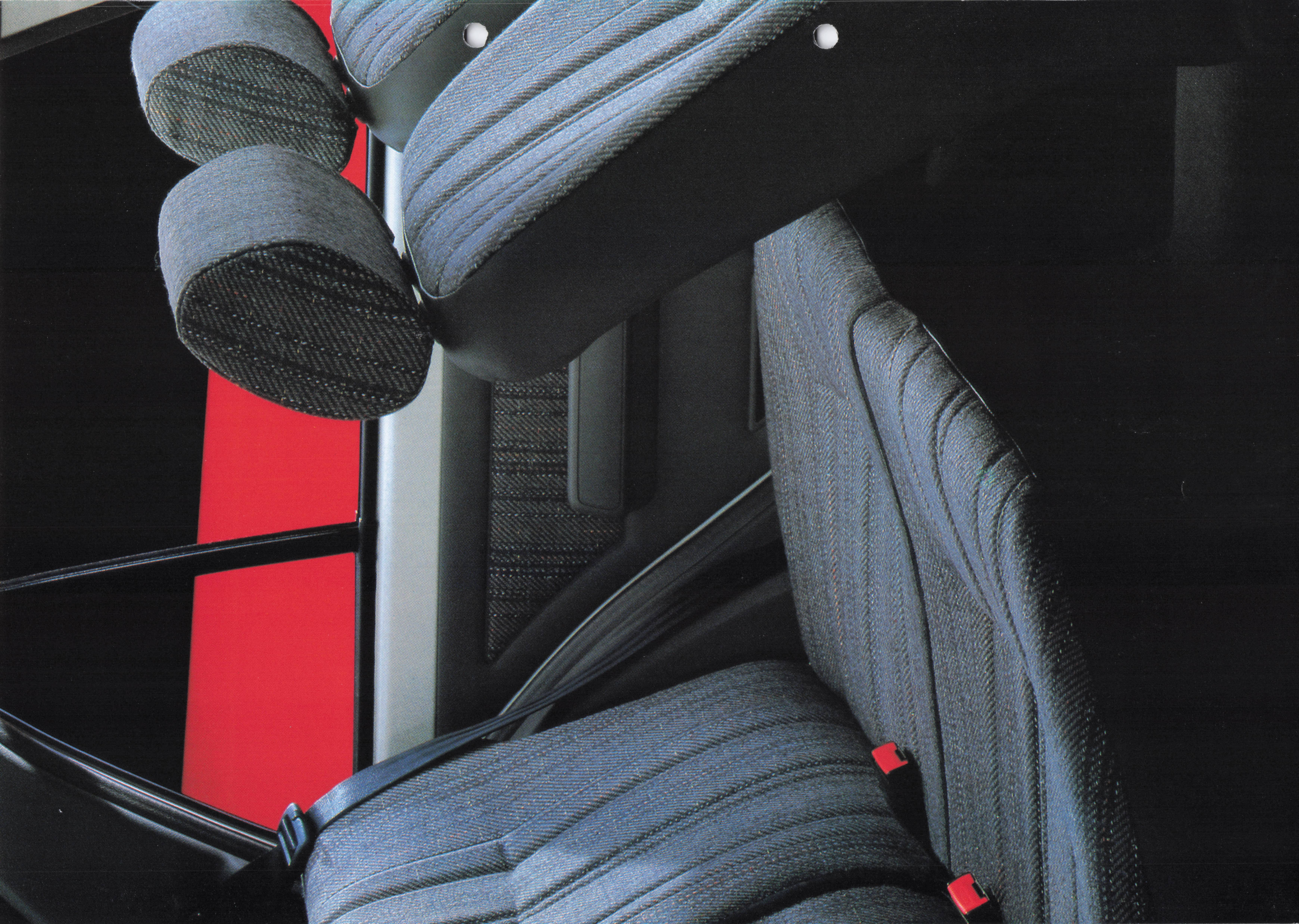

ALLE PEUGEOT 205-TRIEBWERKE ZEICHNEN SICH DURCH ZUVERLÄSSIGKEIT UND WIRTSCHAFTLICHKEIT AUS, OHNE AUF DYNAMIK UND LAUFRUHE ZU VERZICHTEN.

AUS GUTEM GRUND GEHÖREN DIE MOTOREN VON PEUGEOT MIT ZU DEN BESTEN DER WELT. DAZU TRÄGT NICHT NUR DIE 100JÄHRIGE ERFAHRUNG IM MOTORENBAU BEI, SONDERN AUCH HOCHMODERNE FORSCHUNGLABORS UND STÄNDIGE VERBESSERUNGEN, NICHT ZULETZT UNTER UMWELTRELEVANTEN GESICHTSPUNKTEN. SO SIND ALLE PEUGEOT EINSPRITZER MIT EINEM 3-WEGE-KATALYSATOR UND LAMBDA-SONDE AUSGERÜSTET, UND DIE DIESELTRIEBWERKE UNTERSCHREITEN DEUTLICH DIE RUSSPARTIKELGRENZWERTE VON 0,08 G/KM. DAMIT ERFÜLLEN SIE DIE STRENGE NORM (NACH ANLAGE XXIII ZU § 47 StVZO) UND SIND ALS BESONDERS SCHADSTOFFARM EINGESTUFT.



PEUGEOT 205 XS/GT



205 XS/GT: 1,4 L, 55 kW (75 PS)

1,6 L, 65 kW (89 PS)

DER DREITÜRIGE PEUGEOT 205 XS ODER DER FÜNFTÜRIGE PEUGEOT 205 GT WERDEN IHNEN BESONDERS DANN ZUSAGEN, WENN SIE NEBEN EINER KOMFORTABLEN SERIENAUSSTATTUNG GESTEIGERTEN WERT AUF SPORTLICHE FAHRLEISTUNGEN LEGEN. SIE HABEN DIE WAHL ZWISCHEN ZWEI AUSGESPROCHEN DYNAMISCHEN UND DREHFREUDIGEN MOTORVERSIONEN, DIE MIT DEM PRÄZISE ABGESTIMMTEN 5-GANG-SCHALTGETRIEBE FÜR DIE RICHTIGE GANGART SORGEN. SPORTLICH AUSGESTATTET MIT ELEKTRONISCHEM DREHZAHLMESSER UND SCHALENSITZEN VORN STEHT DEM SPASS AM FAHREN SO NICHTS MEHR IM WEG. UND MIT ELEKTRISCHEN FENSTERHEBERN VORN UND TÜR-ZENTRALVERRIEGELUNG GENIESSEN SIE FAHRKOMFORT, WIE ER HEUTE SEIN SOLL.

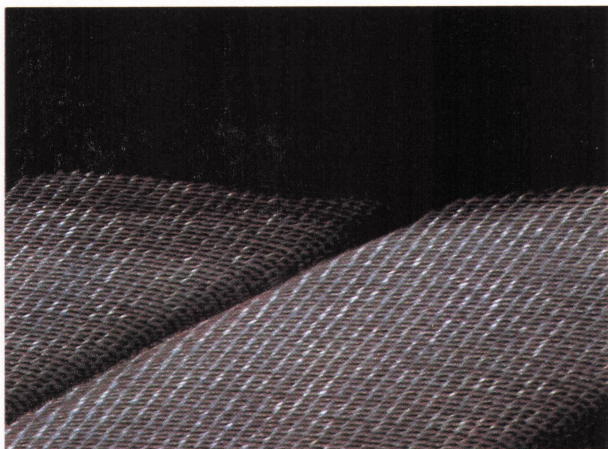

PEUGEOT 205 GTI



205 GTI: 1,9 L, 88 kW (120 PS)

DAS TOP-MODELL DER 205-BAUREIHE. VON 0 AUF 100 KM/H IN 8,5 SEKUNDEN, SPITZE 202 KM/H. FAHRVERGNÜGEN PUR GENIESSEN SIE DURCH SEIN SPORTFAHRWERK MIT EINZELRADAUFHÄNGUNG, SEINEM FRONT- UND HECKSPOILER UND SEINEN 185ER BREITREIFEN AUF LEICHTMETALLFELGEN. SPORTLICHKEIT IN TOP-FORM ZEIGT SICH AUCH IM INNENRAUM DURCH DIE SCHALENSITZE VORN, DIE SCHWARZ-ROTE INNENAUSSTATTUNG UND DAS LEDERLENKRAD. ELEKTRISCHE FENSTERHEBER VORN UND ZENTRALVERRIEGELUNG MIT FERNBEDIENUNG UNTERSTREICHEN, DASS SPORTLICHKEIT UND KOMFORT DURCHAUS MITEINANDER ZU VEREINBAREN SIND. ERLEBEN SIE DIESEN SPITZENSORTLER AM BESTEN GLEICH BEI EINER PROBEFAHRT. SIE WERDEN BEGEISTERT SEIN.

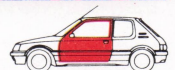

PEUGEOT 205 CJ



205 CJ: 1,1 L, 44 kW (60 PS)

SO SCHÖN KANN EIN CABRIOLET SEIN. GESTYLT VOM ITALIENISCHEN STARDESIGNER SERGIO PININFARINA ERÖFFNET SICH IHNEN DAMIT DIE MÖGLICHKEIT, AUCH MAL OBEN OHNE ZU FAHREN. UND MIT DREI EINFACHEN HANDGRIFFEN (EIN ELEKTRISCHES VERDECK GIBT ES GEGEN AUFPREIS) HABEN SIE SCHNELL WIEDER EIN FESTES DACH ÜBER DEM KOPF. DOCH NEBEN VIEL FRISCHER LUFT MACHT AUCH NOCH JEDE MENGE SERIENKOMFORT DIE GUTE LAUNE PERFECT. JEANSSITZBEZÜGE, EIN STRAPAZIERFÄHIGER TEPPICHBODEN UND EINZELN UMKLAPPBARE RÜCKSITZE SORGEN DAFÜR, DASS SIE SELBST IMMER OBENAUF SIND.

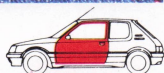
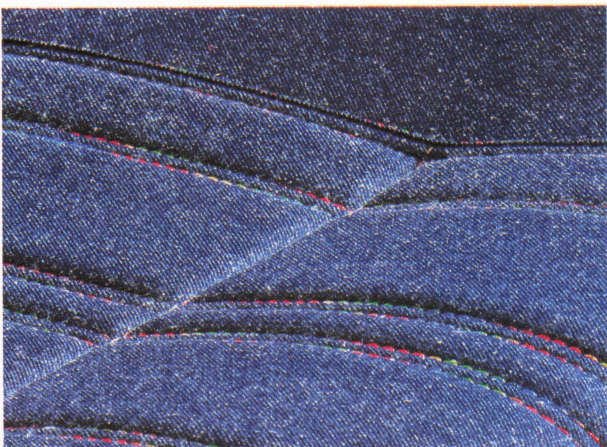

PEUGEOT 205 CTI



205 CTI: 1,9 L, 75 kW (102 PS)

SCHNELL WIE DER WIND. DAS CABRIOLET 205 CTI MIT EINEM 1,9-L-EINSPRITZMOTOR, DER GANZE 75 kW (102 PS) LEISTET. FALLS IHNEN ALSO DER HIMMEL ÜBER DEUTSCHLAND MAL NICHT SO FREUNDLICH GESONNEN IST, KOMMEN SIE DAMIT SCHNELLSTENS IN DEN WARMEN SÜDEN. UND DAS MIT VIEL, VIEL LUXUS. DABEI SIND DIE COLORVERGLASUNG, DAS LEDERLENKRAD, DIE ELEKTRISCHEN FENSTERHEBER VORN UND SEINE TÜRZENTRALVERRIEGELUNG INKLUSIVE KOFFERRAUM NUR EINIGE SEINER ATTRAKTIVEN BESONDERHEITEN. GENIESSEN SIE ALSO DIESEN PLATZ AN DER SONNE UND STEuern SIE AUF DAS SCHÖNSTE LEBENSGEFÜHL UNSERER HEUTIGEN ZEIT ZU.

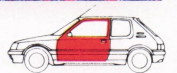
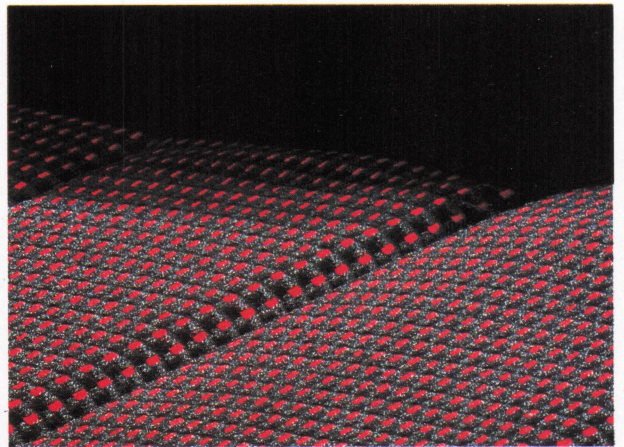





PEUGEOT 205 Look



205 Look: 1,1 L, 44 kW (60 PS)

205 Look Diesel: 1,9 L, 47 kW (64 PS)

FREUEN SIE SICH ÜBER SEINE EXTRAS, DIE MANCH ANDEREM IN SEINER KLASSE LEICHT DIE SCHAU STEHLEN. BEISPIELSWEISE SEINE BEHEIZBARE HECKSCHEIBE MIT SCHEIBENWISCHER, ZWEI AUSSENSPIEGEL, SEIN MAKE-UP-SPIEGEL AUF DER RECHTEN SONNENBLENDE UND UND UND. STRAPAZIERFÄHIGE JEANSSITZBEZÜGE, DIE FARBlich AUFEINANDER ABGESTIMMT SIND, GEBEN IM INNENRAUM DEN TON AN. EIN BLICK IN DEN MOTORRAUM ZEIGT EINEN SPRITZIGEN 1,1-L-MOTOR MIT GEREGLTEM 3-WEGE-KAT ODER EIN FLOTTES 1,9-L-DIESELTRIEBWERK MIT ELEKTRONISCH GESTEUERTEM ABGASRÜCKFÜHRUNGSSYSTEM MIT OXYDATIONSKATALYSATOR. EGAL FÜR WELCHEN DER BEIDEN SIE SICH AUCH ENTSCHIEDEN, MIT DEM PEUGEOT 205 LOOK GEBEN SIE IMMER EINE GUTE FIGUR AB.



PEUGEOT 205 XL/GL, XLD/GLD



205 XL/GL: 1,1 L, 44 kW (60 PS)

205 XLD/GLD: 1,9 L, 47 kW (64 PS)

DAS „L“ IN DER BUCHSTABENKOMBINATION KÖNNTE HIER FÜR LUXUS STEHEN. ODER FÜR LEISTUNG. FÜR LIEBE ZUM DETAIL. FÜR LANGLEBIGKEIT. ODER EINFACH FÜR SERIENMÄSSIGE EXTRAS WIE QUARZUHR, TAGESKILOMETERZÄHLER, GERÄUMIGES ABLAGEFACH IN DER FAHRERTÜR UND BEQUEME ARMLEHNEN AN DEN TÜREN. NICHT ZU VERGESSEN DIE SEITLICHEN RAMMSCHUTZLEISTEN, DIE IHM SEINE SPORTLICHE NOTE GEBEN. DIE BEIDEN ZUVERLÄSSIGEN UND WIRTSCHAFTLICHEN MOTORVERSIONEN DIESER „L“-KLASSE SIND IDENTISCH MIT DENEN DES PEUGEOT 205 LOOK. AUF WUNSCH UND GEGEN AUFPREIS KÖNNEN ALLE MODELLE IN SCHWARZEM SONDERLACK, IN METALLICFARBEN UND MIT EINZELN UMKLAPPBAREN RÜCKSITZEN ERSTANDEN WERDEN.

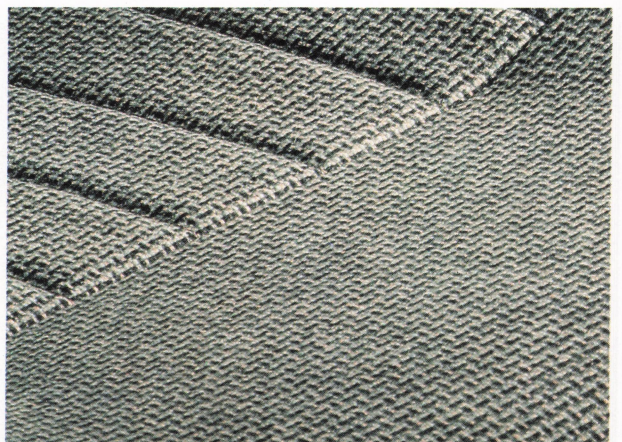

PEUGEOT 205 XR/GR, XRD/GRD



205 XR/GR: 1,1 L, 44 kW (60 PS)

205 XRD/GRD: 1,9 L, 47 kW (64 PS)

IN PUNKTO AUSSTATTUNG FINDEN SIE GLEICH EINE MENGE INTERESSANTER DETAILS, DIE ÜBER DEN OHNEHIN ÜPPIGEN „L“-KOMFORT HINAUSREICHEN. SO VERFÜGEN ALLE ÜBER COLORVERGLASUNG, EINZELN UMKLAPPBARE RÜCKSITZE, VON INNEN VERSTELLBARE AUSSENSPIEGEL, EINEN ZWEISTUFEN-SCHEIBENWISCHER MIT INTERVALLSCHALTUNG, EIN ABSCHLIESSBARES HANDSCHUHFACH UND VIELES MEHR. WIE ALLE 205-MODELLE SIND AUCH DIE „R“-VERSIONEN MIT EINEM WIRTSCHAFTLICHEN 5-GANG-SCHALTGETRIEBE AUSGESTATTET, MIT DEM SIE ZÜGIG IN DIE GÄNGE KOMMEN.



PEUGEOT 205 AUTOMATIC



205 AUTOMATIC: 1,6 L, 65 kW (89 PS)

EINFACH UND BEQUEM ZU FAHREN, ANGENEHM WIRTSCHAFTLICH UND MIT DER RICHTIGEN SPORTLICHEN EINSTELLUNG ERLEICHTERT IHNEN DER PEUGEOT 205 DIE ENTSCHEIDUNG, AUF AUTOMATIK UMZUSTEIGEN. MIT NOCH MEHR SERIENKOMFORT ALS IN DER „R“-AUSSTATTUNG BIETET ER, IM ÜBRIGEN ALS 3- UND 5-TÜRER ERHÄLTICH, COLORVERGLASUNG, VELOURSBEZOGENE SITZE, EINE KARTENLESELAMPE, ELEKTRISCHE FENSTERHEBER VORN SOWIE EINE ELEKTRISCHE TÜRZENTRALVERRIEGELUNG EINSCHLIESSLICH HECKKLAPPE. GANZ AUTOMATISCH KOMMEN SIE DAMIT ANS ZIEL IHRER WÜNSCHE. UND MIT 65 kW (89 PS) AUCH ERSTAUNLICH ZÜGIG.

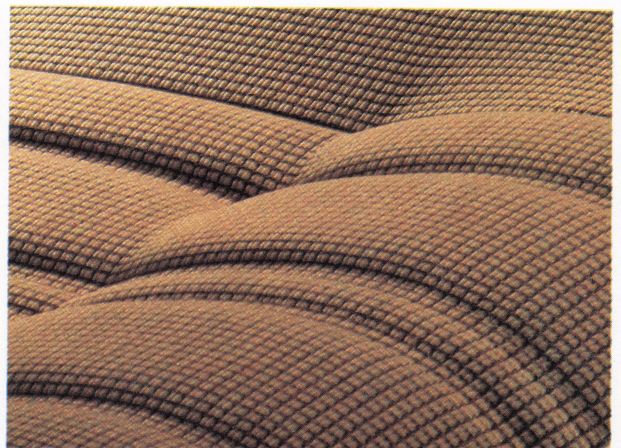



BENZINMOTOREN

205 Look/XL/GL/XR/GR/CJ

DIESE MODELLVERSIONEN SIND MIT EINEM 1,1-L-MOTOR AUSGESTATTET, DER 44 kW (60 PS) LEISTET. LAUFRUHE, ELASTIZITÄT UND WIRTSCHAFTLICHKEIT ZEICHNEN DIESEN LAUFFREUDIGEN MOTOR AUS.

205 XS/GT

MOTORISIERT MIT EINEM 1,4-L-MOTOR UND 55 kW (75 PS) GLÄNZEN BEIDE MODELLE DURCH IHRE DYNAMISCHE GANGART SCHON IN UNTEREN DREHZAHLBEREICHEN.

205 XS/GT/AUTOMATIC

1,6-L-MOTOR, 65 kW (89 PS). MIT MONOPOINT-EINSPRITZUNG UND TRANSISTORZÜNDUNG. DIE KRAFTVOLLE MOTORISIERUNG GARANTIERE SPORTLICHES WIE AUCH WIRTSCHAFTLICHES FAHREN.

205 GTI

1,9-L-TRIEBWERK, 88 kW (120 PS). BOSCH-MOTRONIC-EINSPRITZUNG UND SPORTLICH ABGESTUFTE 5-GANG-SCHALTUNG GARANTIEREN DYNAMIK PUR.

205 CTI

1,9-L-AGGREGAT, 75 kW (102 PS). L-JETRONIC MIT AUTOMATISCHER SCHUBABSCHALTUNG.

DIESELMOTOR

205 Look/XLD/GLD/XRD/GRD

HUBRAUMSTARKER DIESEL MIT 1,9 L. 47 kW (64 PS) MACHEN DIESEN MOTOR GANZ SCHÖN FLOTT. VORBILDICHE LAUFRUHE, ELASTIZITÄT, NIEDRIGER VERBRAUCH UND EINE LANGE LEBENSDAUER UNTERSTREICHEN SEINE AUSNAHMESTELLUNG.

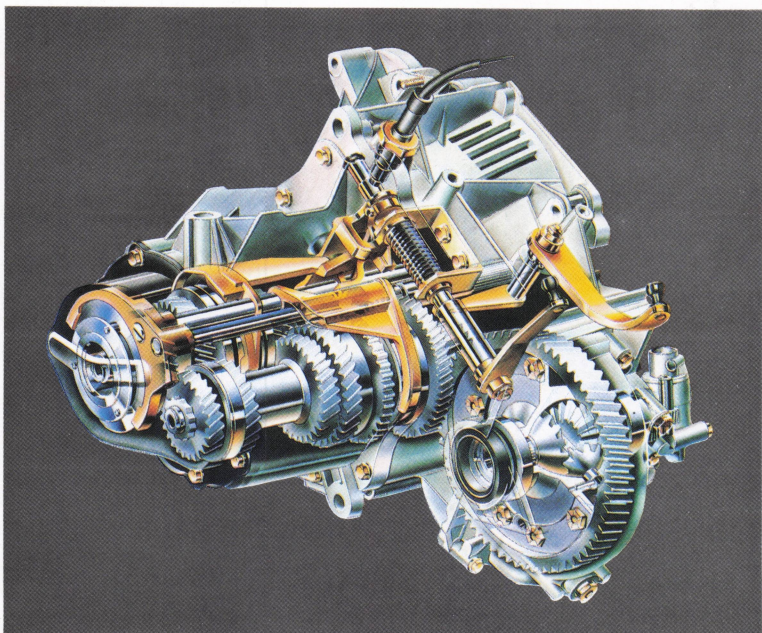
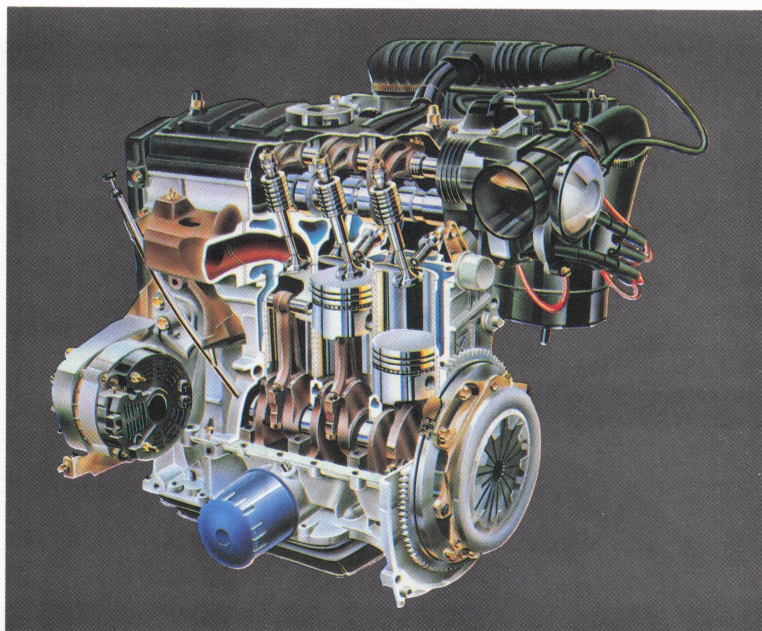
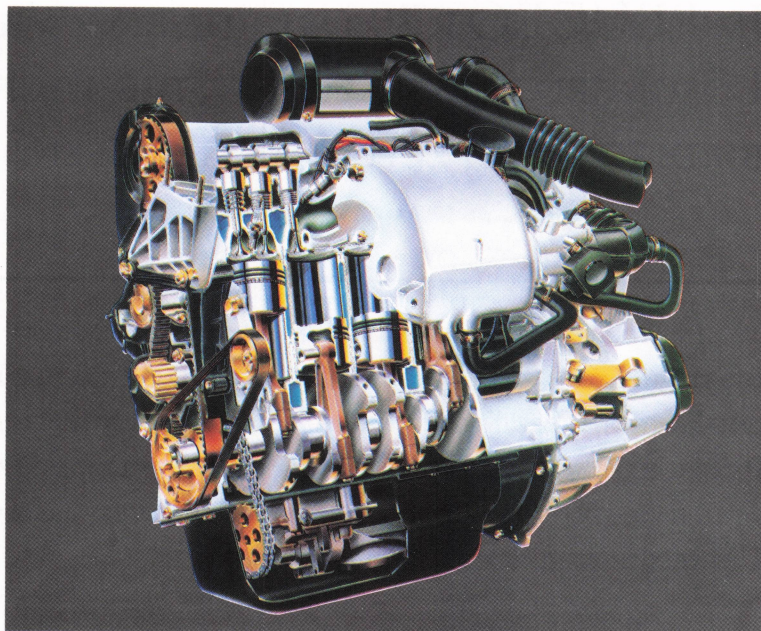

IM PEUGEOT 205 WURDE EINE VIELFALT VON TECHNISCHEN LÖSUNGEN VERWIRKLICHT, DIE AUCH MORGEN NOCH ALS VORBILDICH UND ZEITGEMÄSS GELTEN.

SO GEWÄHRLEISTEN EINZELRADAUFHÄNGUNG, FEDERBEINE VORN UND DREHSTABFEDERN HINTEN, EIN BREITSPURFAHRWERK UND FRONTANTRIEB, DASS SICH DER PEUGEOT 205 BEI ALLEN WITTERUNGS- UND FAHRBAHNBEDINGUNGEN SICHER STEuern LÄSST. ZUR PASSIVEN SICHERHEIT TRÄGT EINE NACH DEM PRINZIP DER NICHT VERFORMBAREN FAHRGASTZELLE KONSTRUIERTE KAROSSERIE BEI. KNAUTSCHZONEN VORN UND HINTEN SOWIE EINE SICH PROGRESSIV VERFORMBARE LENKSÄULE HALTEN DIE FOLGEN EINES UNFALLS SO GERING WIE MÖGLICH.



GETRIEBE

ALLE MODELLE SIND MIT EINEM 5-GANG-SCHALTGETRIEBE AUSGESTATTET. BEIM 205 AUTOMATIC STEHT IHNEN ZUDEM EIN MODERNES, KRAFTSTOFFSPARENDES VIERSTUFEN-AUTOMATIKGETRIEBE ZUR VERFÜGUNG.

FAHRWERK

DER PEUGEOT 205 VERFÜGT ÜBER EIN FAHRWERK, DAS SICH VON SEINER AUFWENDIGEN KONSTRUKTION HER OHNE WEITERES MIT DENEN HÖHERKLASSIGER MODELLE MESSEN KANN. MIT DOBELT WIRKENDEN HYDRAULISCHEN TELESKOPSTOSSDÄMPFERN VORN UND HINTEN SOWIE VIER KURVENSTABILISATOREN SETZT DER PEUGEOT 205 IN SEINER KLASSE MASSTÄBE.

KAROSSERIE

AUF DIE KAROSSERIE GEBEN WIR IHNEN EINE 6-JAHRES-GARANTIE GEGEN DURCHROSTUNG. VORAUSSETZUNG DAFÜR IST, DAS ENTSPRECHENDE FAHRZEUG IM 2. UND 4. BETRIEBSJAHR VORSORGLICH IN EINER VERTRAGSWERKSTATT AUF SCHÄDEN UNTERSUCHEN ZU LASSEN.

BREMSEN

VORN HAT DER 205 HOCHWIRKSAME SCHEIBENBREMSEN MIT SELBSTREGULIERENDEM SCHWIMMSATTEL, HINTEN TROMMELBREMSEN. BEIM 205 CTI UND GTI SIND DIE VORDEREN SCHEIBENBREMSEN ZUDEM INNENBELÜFTET, UND DER GTI HAT HINTEN EBENFALLS SCHEIBENBREMSEN. AUF WUNSCH IST ER AUCH MIT ABS ERHÄLTICH. ENTSPRECHEND DER BELAGABNUTZUNG STELLT SICH DIE BREMSE SELBST NACH.

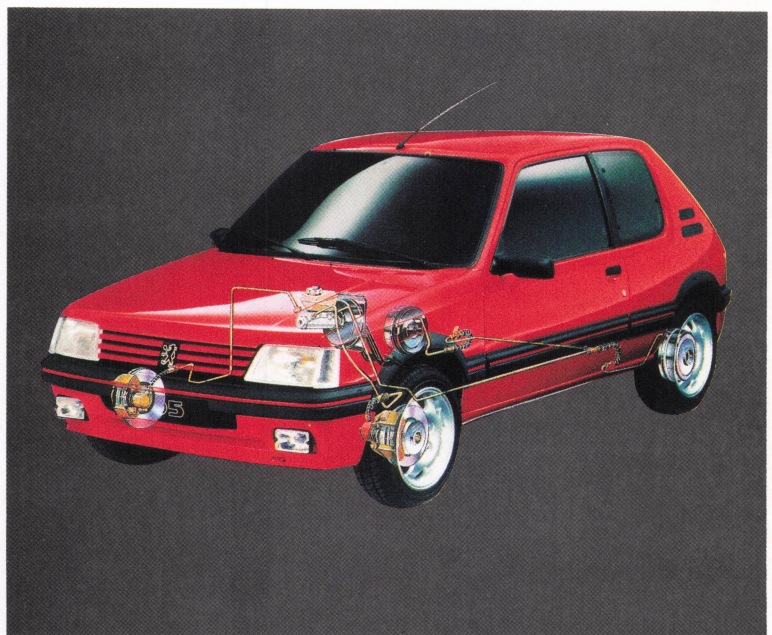
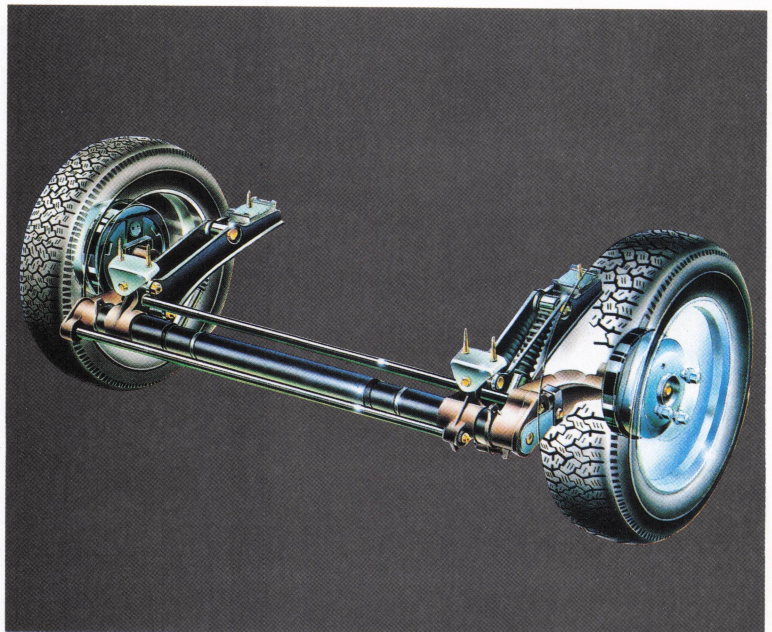
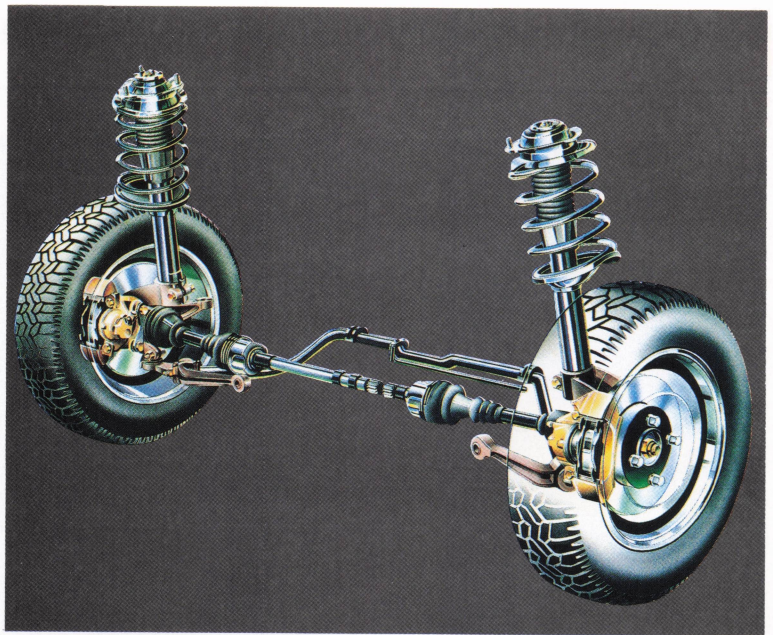

SERIEN- UND SONDERAUSSTATTUNGEN



1. LEDERSITZE
(OPTION: 205 GTI)
2. SCHIEBEDACH AUS GETÖNTEM
SICHERHEITSGLAS
(OPTION: AB 205 XR/GR)
3. BEHEIZBARE HECKSCHEIBE MIT
SCHEIBENWASCHANLAGE
4. SEITLICHE AUSSTELLFENSTER
HINTEN
(NUR 3-TÜRER;
SERIE: AB 205 XR)
5. VON INNEN VERSTELLBARE
AUSSENSPIEGEL
(SERIE: AB 205 XR/GR)
6. LEICHTMETALLFELGEN
(SERIE: 205 GTI)

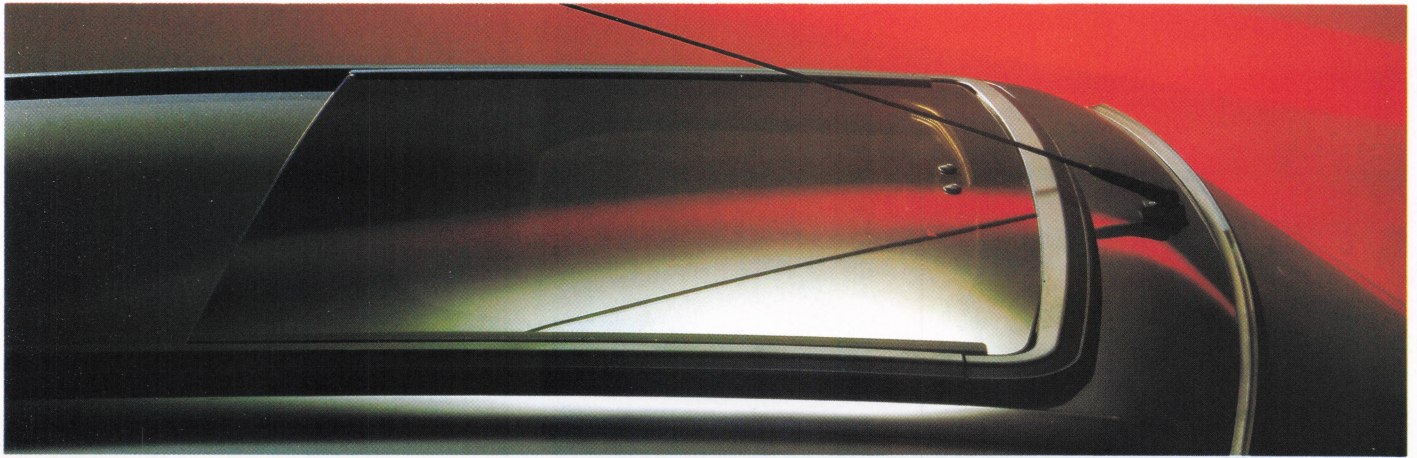

2

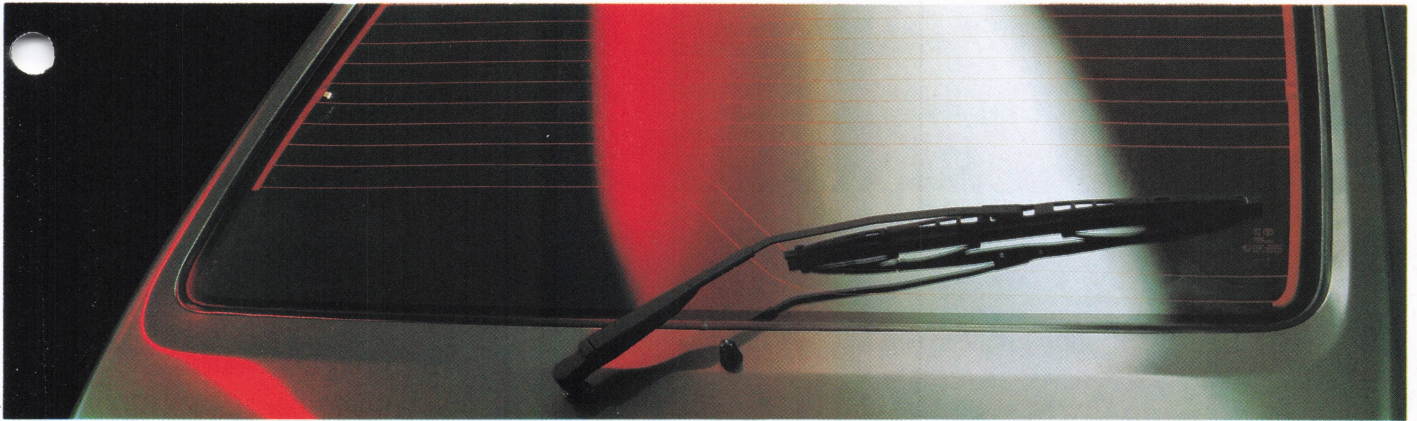

3



4

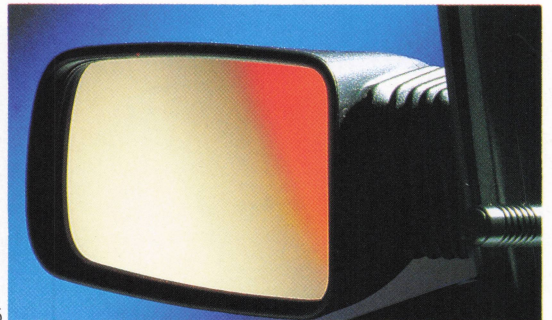

5



6

SERIEN- UND SONDERAUSSTATTUNGEN

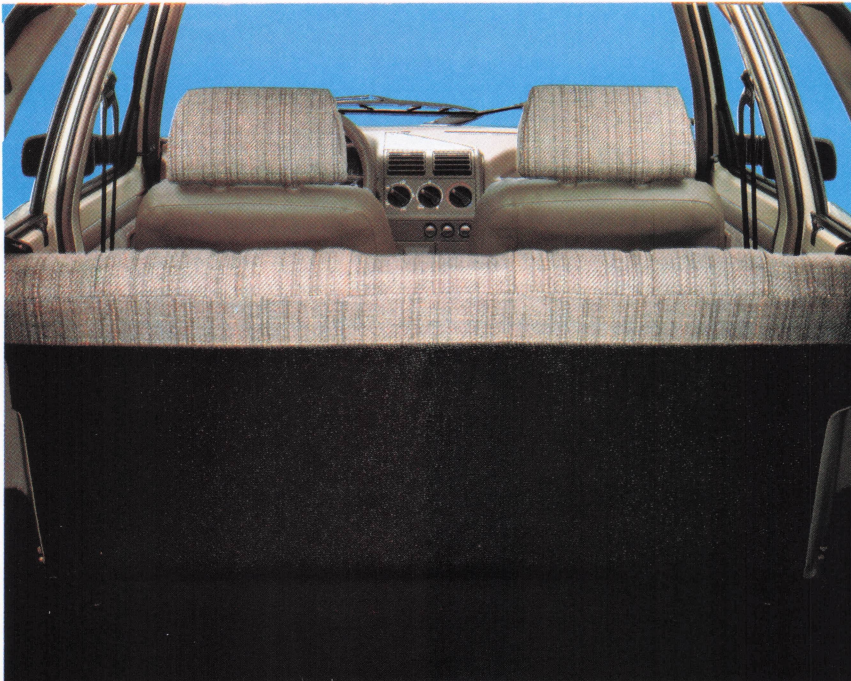

1



2

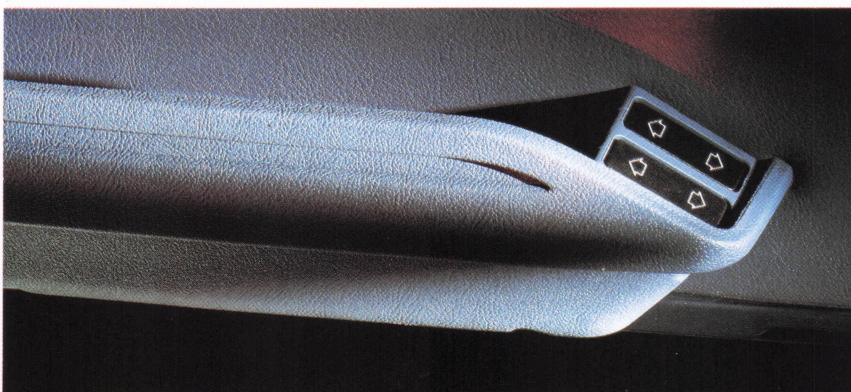

3

1. RÜCKSITZBANK UMKLAPPBAR
(SERIE: 205 LOOK/XL/GL)
2. RÜCKSITZE EINZEL
UMKLAPPBAR
(SERIE: AB 205 XR/GR)
3. ABLAGEFACH IN DER
VORDERTÜR
(SERIE: AB 205 XL/GL)
UND BETÄTIGUNGSSCHALTER
FÜR ELEKTRISCHE FENSTER-
HEBER VORN
(SERIE: 205 XS/GT/
AUTOMATIC/GTI/CTI)
4. 5-GANG-SCHALTGETRIEBE
5. 4-STUFEN-AUTOMATIK-
GETRIEBE
6. KLEINGELDABLAG
(SERIE: AB 205 XS/GT)
7. DIGITALUHR
(SERIE: 205 XS/GT/
AUTOMATIC/GTI/CTI)
8. HEIZUNG UND LÜFTUNG
MIT STUFENLOS REGELBAREM
GEBLÄSE
9. HALTEGRIFF VORN
(SERIE: AB 205 XL/GL)
10. MAKE-UP-SPIEGEL AUF DER
RECHTEN SONNENBLLENDE
11. KARTENLESELAMPE
(SERIE: AB 205 XS)
12. TÜRZENTRALVERRIEGLUNG
(SERIE: 205 XS/GT/
AUTOMATIC/GTI/CTI)
13. BETÄTIGUNGSSHEBEL ZUM UM-
KLAPPEN DES VORDERSITZES

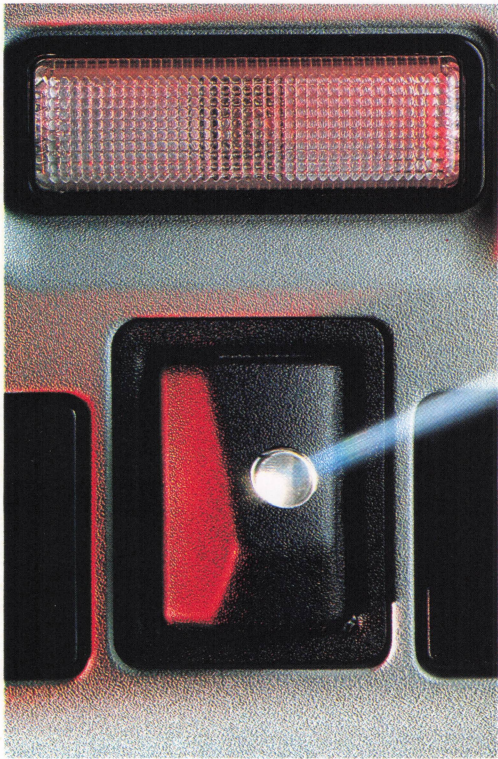
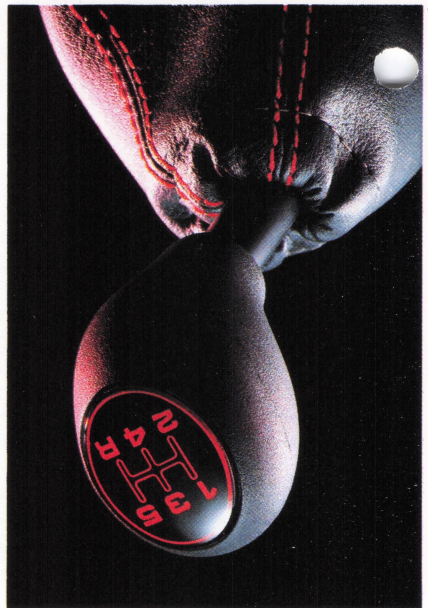
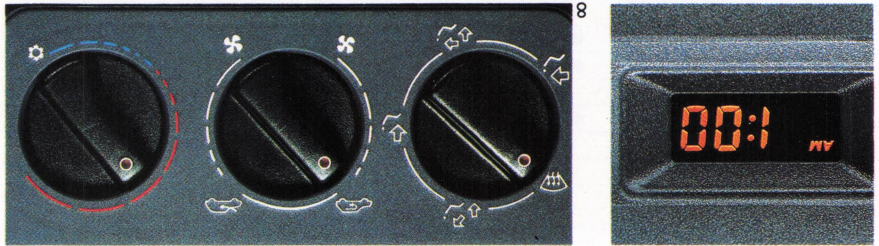
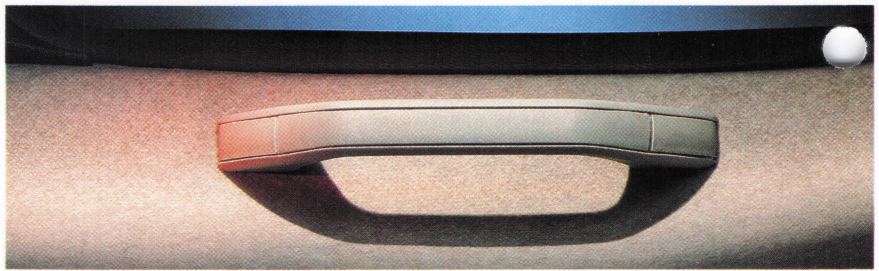
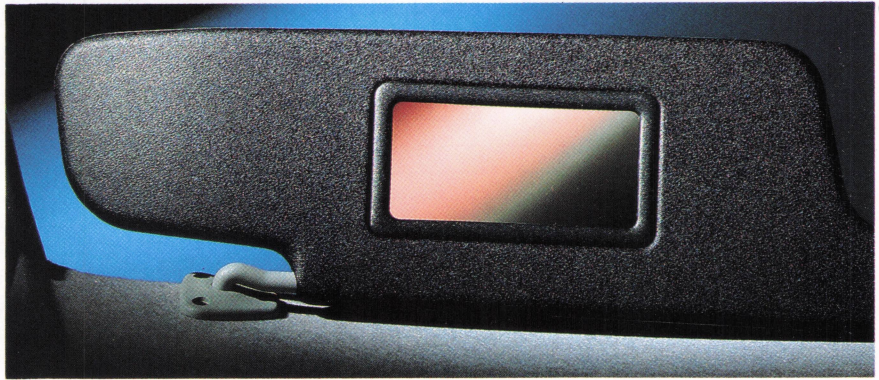
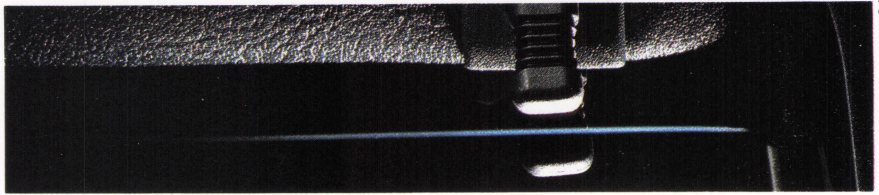

TECHNISCHE DATEN	Look	XL/GL	XR/GR	Look Diesel	XLD/GLD
MODELLJAHR 92	3-o.5-Türer	3-/5-Türer	3-/5-Türer	3-o.5-Türer	3-/5-Türer
MOTOR	TU1M	TU1M	TU1M	XUD9Y	XUD9Y
Schadstoffklasse	XXIII*	XXIII*	XXIII*	XXIII**	XXIII**
Zusatzausüstung zur Schadstoffreduzierung	geregelter 3-Wege-Katalysator Kohleaktivfilter			elektronisches Abgasrückführungs-System mit Kat	
Bauart	4-Zylinder-Reihenmotor				
Hubraum cm ³	1124	1124	1124	1905	1905
Bohrung/Hub (mm)	72 x 69	72 x 69	72 x 69	83 x 88	83 x 88
Leistung kW (PS) bei l/min	44 (60) 6200	44 (60) 6200	44 (60) 6200	47 (64) 4600	47 (64) 4600
Drehmoment Nm bei l/min	87,5/3800	87,5/3800	87,5/3800	118/2000	118/2000
Verdichtung	9,4 : 1	9,4 : 1	9,4 : 1	23 : 1	23 : 1
Kurbelwellenlagerung	5fach				
Nockenwelle	obenliegend				
Einspritzsystem	Monopoint	Monopoint	Monopoint	Diesel	Diesel
Schubabschaltung					
automatische Kaltstartvorrichtung	●	●	●		
Schnellglühvorrichtung, Dieselfilter beheizt				●	●
Transistorzündung	●	●	●		
KRAFTÜBERTRAGUNG					
4-Stufen-Automatikgetriebe					
5-Gang-Schaltgetriebe	●	●	●	●	●
Einscheiben-Trockenkupplung	●	●	●	●	●
LENKUNG					
Servolenkung					
Wendekreisradius (m)	5,25				
FAHRWERK					
Antriebsart	Frontantrieb				
Aufhängung	Einzelradaufhängung, Federbeine vorn, Drehstabfedern hinten, doppelt wirkende hydraulische Teleskopstoßdämpfer vorn und hinten				
Kurvenstabilisator vorn/hinten	●/●	●/●	●/●	●/●	●/●
BREMSANLAGE					
Antiblockiersystem					
Scheibenbremsen vorn, innenbelüftet					
Diagonal-Zweikreisssystem	●	●	●	●	●
Scheibenbremsen vorn/hinten	● / -	● / -	● / -	● / -	● / -
Trommelbremsen hinten	●	●	●	●	●
Bremskraftverstärker	●	●	●	●	●
Bremskraftregler	●	●	●	●	●
ELEKTRISCHE ANLAGE					
Lichtmaschine: Drehstrom	750 W				
Batterie	12 V/29 Ah	12 V/29 Ah	12 V/29 Ah	12 V/50 Ah	12 V/50 Ah
ABMESSUNGEN (m)					
Länge	3,705				
Breite	1,572				
Radstand	2,420				
Spurbreite vorn	1,364				
Spurbreite hinten	1,318				
Anzahl der Plätze	5				
GEWICHTE (kg)					
Leergewicht fahrbereit	790	790	790	880	880
höchstzulässiges Gesamtgewicht	1220	1220	1220	1300	1300
Zuladung	430	430	430	420	420
max. Anhängelast gebremst bei 8% Steigung	1100	1100	1100	1200	1200
Anhängelast ungebremst	395	395	395	440	440
FASSUNGSVERMÖGEN (Liter)					
Kraftstofftank	50				
Motoröl	3,2	3,2	3,2	5	5
Kofferraumvolumen mit Abdeckplatte + Rücksitz	216				
mit einem umgeklappten Rücksitz	(X) 390				
ohne Abdeckpl. + mit vorgeklappten Rücksitzen	1200				
FAHRLEISTUNGEN					
Luftwiderstandsbeiwert cw	0,34				
Höchstgeschwindigkeit (km/h)	164	164	164	162	162
Beschleunigung von 0 auf 100 km/h (Sek.)	13,9	13,9	13,9	14,2	14,2
BEREIFUNG					
Stahlgürtelreifen	165/70 R13S	165/70 R13S	165/70 R13S	155/70 R13S	155/70 R13S
Ersatzreifen bzw. Notrad	165/70 R13S	165/70 R13S	165/70 R13S	155/70 R13S	155/70 R13S
VERBRAUCH (in l/100 km nach DIN 70030, Teil 1)					
bei konstant 90 km/h	5,2 SU	5,2 SU	5,2 SU	4,5 D	4,5 D
bei konstant 120 km/h	6,9 SU	6,9 SU	6,9 SU	6,2 D	6,2 D
im Stadtzyklus	7,5 SU	7,5 SU	7,5 SU	6,8 D	6,8 D

XXIII* = Fahrzeuge mit Benzinmotor und geregelterm 3-Wege-Katalysator, die der Anlage XXIII zu § 47 StVZO entsprechen, sind in allen Bundesländern vom Fahrverbot bei SMOG-Alarm ausgenommen.

XXIII** = Die 205-Dieselmodelle sind als besonders schadstoffarm eingestuft.

AUSSTATTUNG UND EXTRAS	GTI	Cabrio CJ	Cabrio CTI
I. ARMATURENTAFEL			
Handbrems-Kontrolleuchte	●	●	●
Öldruckmesser/Warnleuchte	●/●	-/●	●/●
Kühlwasserthermometer	●		●
Öltemperaturanzeige/Warnleuchte	●/●	-/●	●/●
Lade-Kontrolleuchte	●	●	●
Kraftstoffanzeige mit Minimalstand-Kontrolleuchte	●	●	●
Kontrolleuchte für Wassertemperatur und -stand	●	●	●
Kontrolleuchte f. Bremsflüssigk. + Scheibenbremsbel. vorn	●	●	●
akustisches Warnsignal für Licht	●	●	●
zentrale Warnleuchte STOP	●	●	●
Tageskilometerzähler	●	●	●
Drehzahlmesser, elektronisch	●		●
Helligkeitsregelung der Armaturentafel-Beleuchtung	●	●	●
Quarzuhr/Digitaluhr	-/●	●/-	-/●
II. AUSSTATTUNG FAHR SICHERHEIT			
Sicherheitsgurte Automatik vorn und hinten, 1 statischer Beckengurt	●		
Sicherheitsgurte Automatik vorn, Statik hinten		●	●
Colorverglasung	●	●	●
Verbundglas-Frontscheibe	●	●	●
sonnenblende Ausstellfenster hinten	●		
Kopfstützen vorn	●	●	●
Halogen-Hauptscheinwerfer/Halogen-Fernlicht	●/●	●/-	●/●
Rückfahrcheinwerfer	●	●	●
Nebelrückleuchte	●	●	●
beheizbare Heckscheibe	●		
Heckscheibenwischer mit Scheibenwaschanlage	●		
2 Außenspiegel/von innen verstellbar	●/●	●/●	●/●
Zweistufen- mit elektr. Scheibenwaschanlage	●	●	●
Scheibenwischer mit Intervall	●		●
seitliche Rammschutzleisten	●	●	●
Front-/Heckspoiler	●/●		●/-
abblendbarer Innenspiegel	●	●	●
III. AUSSTATTUNG FAHRKOMFORT			
Sonderlackierung Schwarz	X		
Metalliclackierung	X	X	X
Schiebedach aus getöntem Sicherheitsglas und Jalousie	X		
Verdeck elektrisch zu betätigen		X	X
4 Leichtmetallfelgen	●		●
elektrische Türzentralverriegelung/mit Fernbedienung	●/●		●/-
abschließbarer Tank	●	●	●
elektrischer Fensterheber vorn	●		●
Jeanssitzbezüge		●	
Sitzbezüge Velours-Stoff/Leder-Stoff-Kombination	-/●		●/-
Ledersitzbezüge	X		X
Teppichboden	●	●	●
Mittelkonsole mit Radiobox	●	●	●
mit vorbereitetem Radioanschluß	●	●	●
mit Lautsprecherkabel vorn und Antenne	●	●	●
Heizung und Lüftung mit stufenlos regelbarem Gebläse	●	●	●
Zigaretten-Anzünder vorn	●	●	●
Aschenbecher vorn/hinten	●/●	●/-	●/-
Armlehnen an den Türen	●	●	●
Haltegriffe vorn rechts/hinten	●		
Schalensitze vorn	●		●
Handschuhfach abschließbar/beleuchtet	●/●	●/●	●/●
Ablagefach in links	●	●	●
der Vordertür rechts	●	●	●
Ablagefach unter der Armaturentafel, links	●	●	●
Deckenleuchte/Kartenleselampe	●/●	●/-	●/-
Lederlenkrad	●		●
2 Sonnenblenden	●	●	●
Make-up-Spiegel auf der rechten Sonnenblende	●	●	●
Gepäckraum-Abdeckplatte/Gepäckraum beleuchtet	●/●	●/●	●/●
Rücksitze einzeln umklappbar	●	●	●

● = serienmäßige Ausstattung

X = gegen Aufpreis lieferbar

AUSSTATTUNG UND EXTRAS	Look/ Look Diesel	XL/XLD GL/GLD	XR/XRD GR/GRD	XS	GT	Automatic
I. ARMATURENTAFEL						
Handbrems-Kontrolleuchte	●	●	●	●	●	●
Öldruckmesser/Warnleuchte	-/●	-/●	-/●	-/●	-/●	-/●
Kühlwasserthermometer				●	●	●
Öltemperaturanzeige/Warnleuchte				-/●	-/●	
Lade-Kontrolleuchte	●	●	●	●	●	●
Kraftstoffanzeige mit Minimalstand-Kontrolleuchte	●	●	●	●	●	●
Kontrolleuchte für Wassertemperatur und -stand	●	●	●	●	●	●
Kontrolleuchte f. Bremsflüssigk. + Scheibenbremsbel. vorn	●	●	●	●	●	●
Warnanzeige bei Wassergehalt im Dieselmotorkraftstoff	-/●	-/●	-/●			
akustisches Warnsignal für Licht	●	●	●	●	●	●
zentrale Warnleuchte STOP	●	●	●	●	●	●
Tageskilometerzähler		●	●	●	●	●
Drehzahlmesser, elektronisch				●	●	●
Helligkeitsregelung der Armaturentafel-Beleuchtung				●	●	●
Quarzuhr/Digitaluhr		●/-	●/-	-/●	-/●	-/●
II. AUSSTATTUNG FAHR SICHERHEIT						
Sicherheitsgurte Automatik vorn und hinten, 1 statischer Beckengurt	●	●	●	●	●	●
Colorverglasung			●	●	●	●
Verbundglas-Frontscheibe	●	●	●	●	●	●
seitliche Ausstellfenster hinten (nur 3-Türer)			●	●		●
Kopfstützen vorn	●	●	●	●	●	●
Halogen-Hauptscheinwerfer/Halogen-Fernlicht			●/-	●/●	●/●	●/-
Rückfahrcheinwerfer	●	●	●	●	●	●
Nebelrückleuchte	●	●	●	●	●	●
beheizbare Heckscheibe	●	●	●	●	●	●
Heckscheibenwischer mit Scheibenwaschanlage	●	●	●	●	●	●
2 Außenspiegel/von innen verstellbar	●/-	●/-	●/●	●/●	●/●	●/●
Zweistufen- mit elektr. Scheibenwaschanlage Scheibenwischer mit Intervall	●	●	●	●	●	●
seitliche Rammschutzleisten		●	●	●	●	●
Front-/Heckspoiler				●/-	●/-	
abblendbarer Innenspiegel	●	●	●	●	●	●
Kindersicherung an den hinteren Türen (nur 5-Türer)	●	●	●		●	●
III. AUSSTATTUNG FAHRKOMFORT						
Sonderlackierung Schwarz		X	X	X	X	X
Metalllackierung	X	X	X	X	X	X
Schiebedach aus getöntem Sicherheitsglas und Jalousie			X	X	X	X
Glas-Hubdach	X					
4 Leichtmetallfelgen				X	X	
elektrische Türzentralverriegelung inkl. Heckklappe			X ¹	●	●	●
abschließbarer Tank	●	●	●	●	●	●
elektrischer Fensterheber vorn			X ¹	●	●	●
Sitzbezüge – Stoff/Velours/Jeans	-/●/●	●/-/-	●/-/-	-/●/-	-/●/-	-/●/-
Teppichboden	●	●	●	●	●	●
Radiobox in der Armaturentafel	●	●				
Mittelkonsole mit Radiobox			●	●	●	●
mit vorbereitetem Radioanschluß	●	●	●	●	●	●
mit Lautsprecherkabel vorn und Antenne	●	●	●	●	●	●
Heizung und Lüftung mit stufenlos regelbarem Gebläse	●	●	●	●	●	●
Zigaretten-Anzünder vorn		●	●	●	●	●
Aschenbecher vorn/hinten	●/-	●/-	●/●	●/●	●/●	●/●
Armlehnen an den Türen	●	●	●	●	●	●
Haltegriffe vorn rechts/hinten		●/-	●/-	●/●	●/●	●/●
Schalensitze vorn				●	●	
Handschuhfach abschließbar/beleuchtet			●/-	●/●	●/●	●/●
Ablagefach in links der Vordertür rechts		●	●	●	●	●
Ablagefach unter links der Armaturentafel rechts	●	●	●	●	●	●
Deckenleuchte/Kartenleselampe	●/-	●/-	●/● ¹	●/●	●/●	●/●
2 Sonnenblenden	●	●	●	●	●	●
Make-up-Spiegel auf der rechten Sonnenblende	●	●	●	●	●	●
Gepäckraum-Abdeckplatte/Gepäckraum beleuchtet	●/-	●/-	●/-	●/●	●/●	●/●
Rücksitzbank umklappbar	●	●				
Rücksitze einzeln umklappbar		X	●	●	●	●

● = serienmäßige Ausstattung

X = gegen Aufpreis lieferbar

X¹ = nur als Paket erhältlich

●¹ = nur bei Fahrzeugen mit Schiebedach

XRD/GRD	XS/GT	XS/GT	Automatic	GTI	Cabrio CJ	Cabrio CTI
3-/5-Türer	3-/5-Türer	3-/5-Türer	3- o.5-Türer	3-Türer	2-Türer	2-Türer
XUD9Y	TU3MZ	XU5M3Z	XU5M3Z	XU9JAZ	TU1M	XU9J1
XXIII**	XXIII*	XXIII*	XXIII*	XXIII*	XXIII*	XXIII*
elektronisches Abgasrückf.-System mit Kat	geregelter 3-Wege-Katalysator Kohleaktivfilter					
4-Zylinder-Reihenmotor						
1905	1361	1580	1580	1905	1124	1905
83 x 88	75 x 77	83 x 73	83 x 73	83 x 88	72 x 69	83 x 88
47 (64) 4600	55 (75) 6200	65 (89) 6400	65 (89) 6400	88 (120) 6000	44 (60) 6200	75 (102) 6000
118/2000	109/4000	128/3000	128/3000	150/3000	87,5/3800	142/3000
23 : 1	9,3 : 1	8,95 : 1	8,95 : 1	9,2 : 1	9,4 : 1	8,4 : 1
5fach						
obenliegend						
Diesel	Monopoint	Monopoint	Monopoint	Motronic	Monopoint	L-Jetronic
	●	●	●	●	●	●
●				●		●
	●	●	●	●	●	●
			●			
●	●	●		●	●	●
●	●	●		●	●	●
X		●	●	X		X
5,25	5,25	5,25	5,25	5,40	5,25	5,40
Frontantrieb						
Einzelradaufhängung, Federbeine vorn, Drehstabfedern hinten, doppelt wirkende hydraulische Teleskopstoßdämpfer vorn und hinten						
●/●	●/●	●/●	●/●	●/●	●/●	●/●
				X		
●	●	●	●	●	●	●
● / -	● / -	● / -	● / -	● / ●	● / -	● / -
●	●	●	●	●	●	●
●	●	●	●	●	●	●
●	●	●	●	●	●	●
750 W						
12 V/50 Ah	12 V/29 Ah	12 V/29 Ah	12 V/29 Ah	12 V/29 Ah	12 V/29 Ah	12 V/29 Ah
3,705						
1,572						
2,420						
	1,364			1,383	1,364	1,383
	1,318			1,344	1,318	1,344
5	5	5	5	5	4	4
880	850	850	880	880	885	935
1300	1275	1300	1300	1300	1215	1265
420	425	450	420	420	330	330
1200	1150	1100	1200	1200	1100	1200
440	425	425	440	440	440	375
50						
5	3,2	5	5	5	3,2	5
216						
390	390	390	390	390	390	390
1200	1200	1200	1200	1200	564	564
0,34	0,34	0,34	0,34	0,34	0,35	0,35
162	170	180	167	202	155	185
14,2	10,6	10,4	14	8,5	14,6	10,6
165/70 R13S	165/70 R13S	165/70 R13T	165/70 R13T	185/55 R15H	165/70 R13S	185/60 R14H
165/70 R13S	165/70 R13S	165/70 R13T	165/70 R13T	T95/110 R14X	165/70 R13S	T95/110 R14X
4,5 D	5,6 SU	5,6 SU	5,9 SU	6,4 SU	5,2 SU	6,8 SU, NU
6,2 D	7,4 SU	7,7 SU	8,0 SU	8,2 SU	6,9 SU	8,8 SU, NU
6,8 D	8,1 SU	9,5 SU	9,6 SU	9,9 SU	7,5 SU	10,4 SU, NU

● = serienmäßige Ausstattung
X = gegen Aufpreis lieferbar

SU = Super unverbleit (bleifrei)
NU = Normalbenzin unverbleit (bleifrei)

D = Diesel

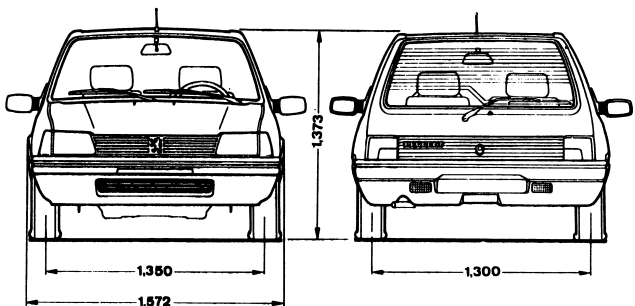
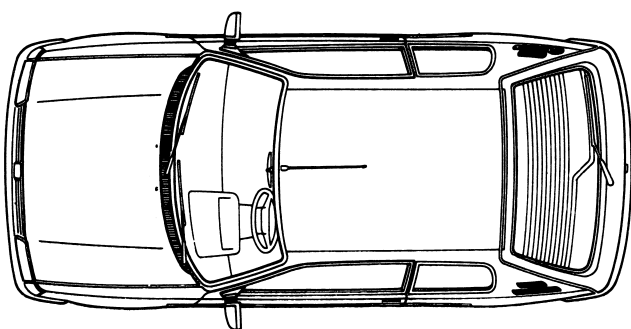
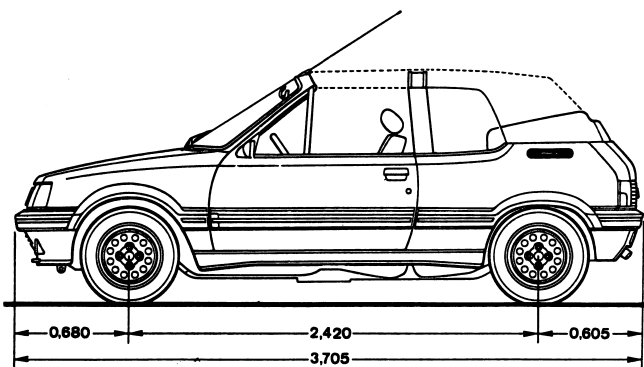
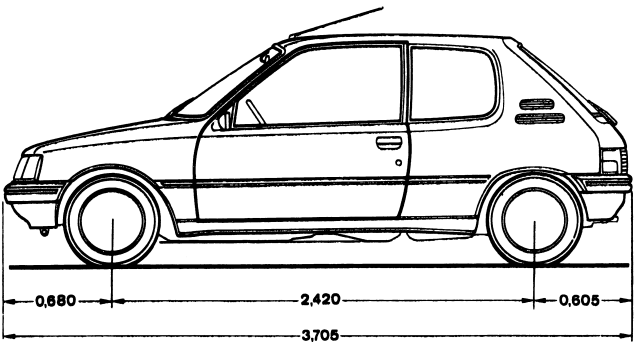
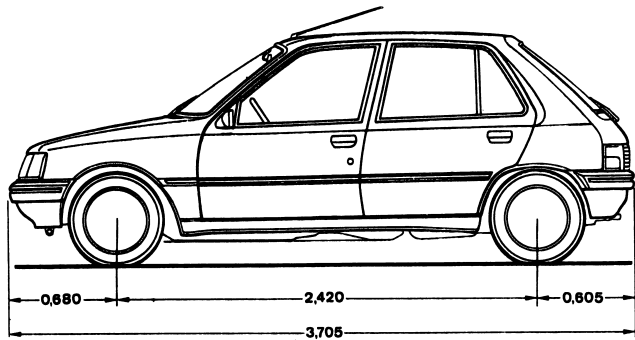

PEUGEOT ZUM THEMA UMWELT ALS VERANTWORTUNGSBEWUSSTER AUTOMOBILHERSTELLER BEANTWORTEN WIR UMWELTFRAGEN KONSTRUKTIV UND WIRKUNGSVOLL. SO HAT PEUGEOT DEN DURCHSCHNITTLICHEN KRAFTSTOFFVERBRAUCH SEINER MODELLREIHEN IN DEN LETZTEN JAHREN DEUTLICH GESENKT. UND WENIGER VERBRAUCH HEISST WENIGER SCHADSTOFFE. BEI DER REDUZIERUNG DER EMISSIONEN IST DER GEREGLTE 3-WEGE-KATALYSATOR FÜR ALLE BENZINMOTOREN SEIT JAHREN SELBSTVERSTÄNDLICH. NEU IM PEUGEOT DIESELPROGRAMM IST DER OXYDATIONS-KATALYSATOR. MIT IHM ODER DURCH EIN ELEKTRONISCH GESTEUERTES ABGASRÜCKFÜHRUNGSSYSTEM UNTERSCHREITET DIE GESAMTE PEUGEOT PKW-DIESELFLOTTE DIE STRENGE DEUTSCHE NORM VON 0,08 G/KM RUSSPARTIKEL. AUCH MIT SEINER RECYCLINGANLAGE BEWEIST PEUGEOT BEISPIELHAFT SEINE ENORMEN ANSTRENGUNGEN IM UMGANG MIT DER UMWELT. BEREITS HEUTE SIND MEHR ALS 75 % UNSERER FAHRZEUGTEILE RECYCELBAR, WOBEI DIESE QUOTE ZUG UM ZUG DURCH ENTSPRECHENDE MASSNAHMEN WEITER ERHÖHT WERDEN WIRD. WENN SIE SICH ALSO HEUTE ANS STEUER EINES PEUGEOT SETZEN, KÖNNEN SIE SICH IMMER AUF FORTSCHRITTLICHE UND INNOVATIVE TECHNIK VERLASSEN.

ZUR INFORMATION

DIE ANGABEN UND ABBILDUNGEN IN DIESER UNTERLAGE SIND UNVERBINDLICH UND STELLEN NUR EINE ANNÄHERNDE BESCHREIBUNG DAR. PEUGEOT BEHÄLT SICH ÄNDERUNGEN DES LIEFERGEGENSTANDES GEGENÜBER DIESER UNTERLAGE VOR, SOFERN DIE ÄNDERUNGEN FÜR DEN KUNDEN ZUMUTBAR UND EINE DAMIT ETWA VERBUNDENE MINDERUNG DES WERTES ODER DER GEBRAUCHSTÜCHTIGKEIT NICHT ERHEBLICH IST.

FINANZIERUNG UND LEASING DURCH DIE PEUGEOT PARTNERBANK, DIE P. A. CREDITBANK.

PEUGEOT TALBOT DEUTSCHLAND GMBH, POSTFACH 537, 6600 SAARBRÜCKEN. STAND: JULI 1991.

 **PEUGEOT**