

DAI NAMIC

NUMMER 4 *** APRIL 81

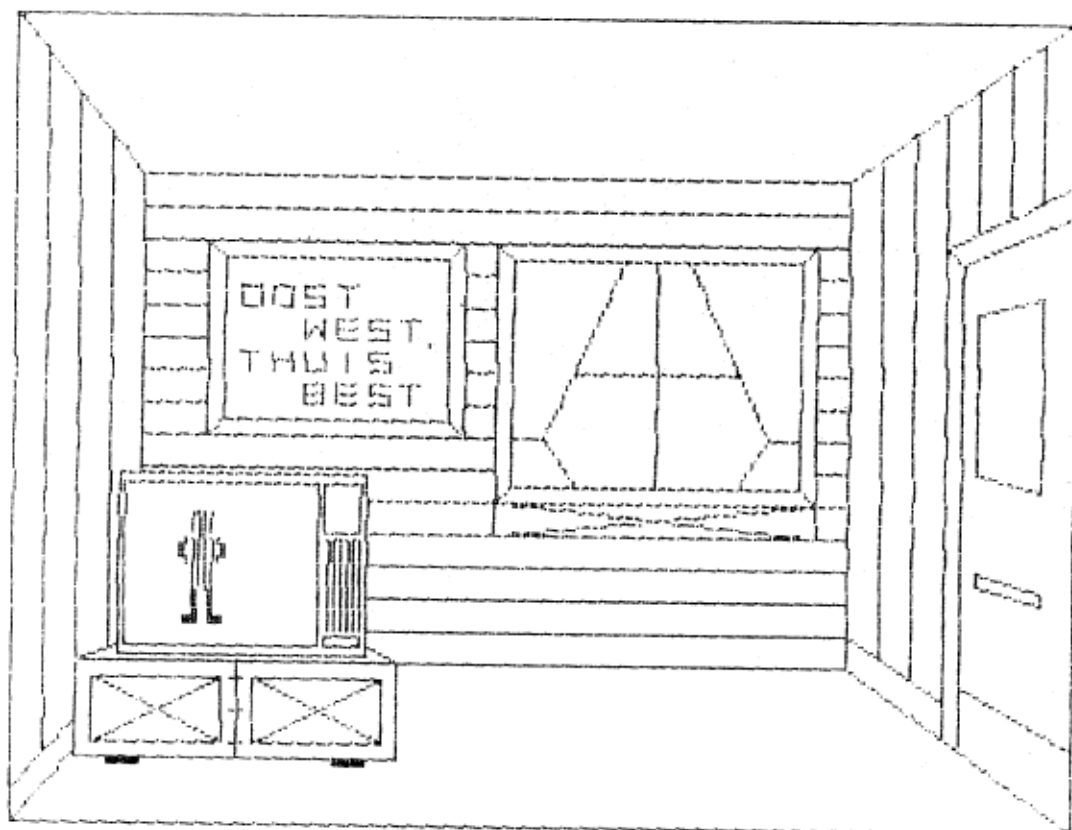

GEDRUKTE PERIODIEK verschijnt tweemaandelijks

Verantw. Uitgever : W. HERMANS HEIDE 98 3171 WESTMEERBEEK

COLOFON

DAInamic verschijnt tweemaandelijks.
 abonnementsprijs is inbegrepen in de
 jaarlijkse contributie:

750 Bfr 50 Gld 50 Dm

Bij toetreding worden de verschenen
 nummers van de jaargang toegezonden.

DAInamic redactie:

Dirk Bonné

Freddy De Raedt

Wilfried Hermans

Jules Meulenbergs

Jos Schepens

Roger Theeuws

Bruno Van Rompaey

Jef Verwimp

vormgeving :Ludo van Mechelen

U wordt lid door storting van de
 contributie op nr406-3016141-33 van
 KREDIETBANK WESTMEERBEEK, via bank-
 instelling of POSTGIRO.

Abonnement loopt van januari tot
 december.

U kan telefonisch contact nemen op
 nr 016/698623.

correspondentieadres:

DAInamic

Heide 98

3171 WESTMEERBEEK BELGIE

DAInamic verschijnt de eerste week van
 de pare maanden.

Bijdragen zijn steeds welkom.

4		3		2		1	
HEX	DEC	HEX	DEC	HEX	DEC	HEX	DEC
1	4096	1	256	1	16	1	1
2	8192	2	512	2	32	2	2
3	12288	3	768	3	48	3	3
4	16384	4	1024	4	64	4	4
5	20480	5	1280	5	80	5	5
6	24576	6	1536	6	96	6	6
7	28672	7	1792	7	112	7	7
8	32768	8	2048	8	128	8	8
9	36864	9	2304	9	144	9	9
A	40960	A	2560	A	160	A	10
B	45056	B	2816	B	176	B	11
C	49152	C	3072	C	192	C	12
D	53248	D	3328	D	208	D	13
E	57344	E	3584	E	224	E	14
F	61440	F	3840	F	240	F	15

belangrijke ASCII-waarden in DAipc

functie/symbool	HEX	DEC
back-space	8	8
TAB	9	9
linefeed	A	10
clear screen	C	12
CURSOR UP	10	16
CURSOR DOWN	11	17
CURSOR LEFT	12	18
CURSOR RIGHT	13	19
space-bar	20	32
Ø	30	48
A	41	65
a	61	97
pijltje rechts	89	137
pijltje links	88	136
pijltje boven	5E	94
pijltje onder	8C	140
volle blok	FF	255
verticale lijn	A	10
horizontale lijn	B	11
6 hor.lijnen	1D	29

ASCII - HEX - ASCII CONVERSION TABLE

MSD	0	1	2	3	4	5	6	7
LSD	000	001	010	011	100	101	110	111
0	0000	NUL	DLE	SP	0	P	v	p
1	0001	SOH	DC1	!	1	A	Q	a
2	0010	STX	DC2	"	2	B	R	b
3	0011	ETX	DC3	#	3	C	S	c
4	0100	EOT	DC4	\$	4	D	T	d
5	0101	ENC	NAK	%	5	E	U	e
6	0110	ACK	SYN	&	6	F	V	f
7	0111	BEL	ETB	*	7	G	W	g
8	1000	BS	CAN	(8	H	X	h
9	1001	HT	EM)	9	I	Y	i
A	1010	LF	SUB	*	:	J	Z	j
B	1011	VT	ESC	+	;	K	[k
C	1100	FF	FS	,	<	L	\	l
D	1101	CR	GS	-	=	M]	m
E	1110	SO	RS	.	>	N	↑	n
F	1111	SI	VS	/	?	O	←	o

DAInamic
DAI USERS CLUB

Westmeerbeek april 81

Beste DAIInamic-leden,

Zoals beloofd vindt u in dit nummer een samenvattend artikel over de priemgetallen. Onze wiskundige had hiervoor 14 pagina's nodig. Ook het artikel over FAST GRAF TEXT is nogal lijvig uitgevallen, zodat nummer 4 duidelijk een themanummer is.

Een aantal zeer interessante artikels en programma's zijn daardoor naar het volgende nummer verschoven:

- een uitvoerige studie van de prestaties van de MATHCHIP(9511)
- Waar raken we een EPROM kwijt in onze DAIPc?
- een uitvoerige studie van de PADDLE-functie
- schema van RS232 interface. (rond 5501)
- een paar cassette-clippers: om lastige signalen toch in te lezen.
- interface met een SPEECH SYNTHESISER BOARD (mogelijk te beluisteren op 11 april)
- beschrijving van een goedkope EPROM-programmer
- evaluatie van EPSON MX-80
- DOT DRAW & FILL ENTRY POINTS

Duidelijk nog geen gebrek aan copij. Toch willen we graag onze nieuwe wedstrijd voorstellen: DAI-application.

We verwachten een beschrijving van een project waarvoor u de DAIPc heeft ingeschakeld. We denken hier vooral aan de hardwaretoepassingen of uitbreidingen. Leuke programma's zijn natuurlijk NIET uitgesloten! Zorg er voor dat ook minder technisch geschoolden wat kunnen meenemen van uw proza! Technische schema's graag in goed contrast zwart/wit, formaat : maximaal A4.

De winnaar wordt deze keer bepaald door de leden, de prijs: een MATHCHIP 9511 !!!

Kon u de verplaatsing op 11 april niet maken? In nummer 5 vertellen we u wel wat er te horen en te zien was...

We wensen u veel leuke en lering

de redactie

BLADWIJZER

39	REMARK	Redactiepraatje
40	BLADWIJZER	
41	TALK	Lint voor TX-80+++kleur+++ledenlijst+++DIDACOM
42	LIST	Kanten kleedje+++screen copy+++CHR&
43	PEEK&POKE	Rom Routines & Entry Points: Introductie
44	PEEK&POKE	Rom Routines : Set Mode
45	PEEK&POKE	Cassette Interface Schema
46	PEEK&POKE	FLASH: een backgroundgebeuren op de COLORG-registers
47	LOOK	Priemgetallen: definitie+++belang+++algoritmen
48	LOOK	Zeef van Erastosthenes+++11 SECONDEN
49	LOOK	14 SECONDEN
50	LOOK	15 SECONDEN
51	LOOK	51 SECONDEN
52	LOOK	28 SECONDEN+++110 SECONDEN
53	LOOK	47 SECONDEN+++52 SECONDEN
54	LOOK	35 SECONDEN+++47 SECONDEN
55	LOOK	57 SECONDEN+++Nog meer Priemgetallen
56	LOOK	447 SECONDEN+++277 SECONDEN
57	LOOK	Verdeling van de priemgetallen
58	LOOK	Tabel verdeling van de priemgetallen
59	LOOK	De gelukkige getallen(happy numbers)
60	LOOK	Wat dacht U?de priemgetallen tot 100
61	READ	COLOUR GRAPHICS uit EDUCATIONAL COMPUTING mrt 81
62	READ	COLOUR GRAPHICS
63	READ	COLOUR GRAPHICS
64	LOOK	Screencopy met MX-80: Inpakken(surround)
65	READ	COLOUR GRAPHICS
66	READ	COLOUR GRAPHICS+++RS232...20mA+++Roterende Ellipsen
67	LOOK	FGT
68	LOOK	FGT parameters
69	LOOK	Basic&machinetaal in DAipc
70	LOOK	Text Buffer&Symbol table
71	LOOK	BASIC Ram Map
72	LOOK	FGT
73	LIST	FGT(of ander machinetaal programma) in ARRAYS
74	LOOK	Toelichting FGT in ARRAYS
75	LOOK	FGT TABLE CREATOR
76	LOOK	FGT TABLE CREATOR
77	LOOK	FGT TABLE CREATOR
78	LIST	FGT WORD GAME
79	LIST	FGT WORD GAME
		80 IN OTHER WORDS...

LINT VOOR TX-80 *** RIBBON FOR TX-80

Bij de opmaak van de NEWSLETTERS moeten wij altijd zorgen voor een goede zwarting van de copien op de printer. Vele linten geven na een paar beurten al erg grijze afdrukken. Een lint dat erg goed voldoet is het volgende: PELIKAN GR 1 13mm 1/2" zwart/black. Het spoel past echter niet en het lint moet met de hand opgespoeld worden. Daartegenover staat echter een uitstekende kwaliteit op redelijk lange termijn.

Een KLEURRIJKE TIP van de heer T.G. VERBEKT:

Het kan voorkomen dat na aansluiten van een willekeurige TV er toch geen kleur wordt gegenereerd. Dit probleem deed zich ook bij mij voor. Na intensief speurwerk bleek dat als je een parasitaire capaciteit op het kristal (UHF-kaart) hield, de kleur wel werd gegenereerd. Een condensator van 10 pF blijkt meestal een afdoende oplossing te geven. De condensator wordt parallel over het kristal gesoldeerd.

Wij plannen publicatie van de ledenlijst in het JULI/AUGUSTUS nummer. Mogen wij de leden die bezwaar hebben tegen publicatie van hun naam en adres verzoeken dit voor 1 juli te berichten aan de redactie?

Interesse voor COMPUTERS & ONDERWIJS ? Dan loont het beslist de moeite contact te nemen met DIDACOM, zie adres op achterflap. Dat DAIPC door de grafische en soundmogelijkheden het onderwijs-toestel bij uitstek is had U toch al vermoed?

You have an interesting article or program in french, english or german language? Please send it to DAInamic for publication.

11 april *** DAInamic bijeenkomst *** 11 april *** DAInamic bijeenkomst

LIST

*** KANTEN KLEEDJE J. C. DELUOYE

PAGE 01

```
1      REM kanten kleedje j. c. deluoye
5      COLORG 8 1 2 3
10     MODE 6
20     FOR A=YMAX/8.0 TO YMAX/1400.0 STEP -2.0
30     1   FOR I=0.0 TO 2.0*PI STEP PI/150.0
40     2   R=A*(3.0-COS(12.0*I)/10.0)
50     2   X=R*COS(I)
60     2   Y=R*SIN(I)
65     2   DOT XMAX/2-X,YMAX/2-Y 1
80     2   NEXT I
90     1   NEXT A
100    FOR B=1.0 TO 10.0
110   1   FOR A=1.0 TO 15.0
120   2   COLORG 0 A 12 3
130   2   WAIT TIME 150
140   2   NEXT A:NEXT B
160    GOTO 160
```

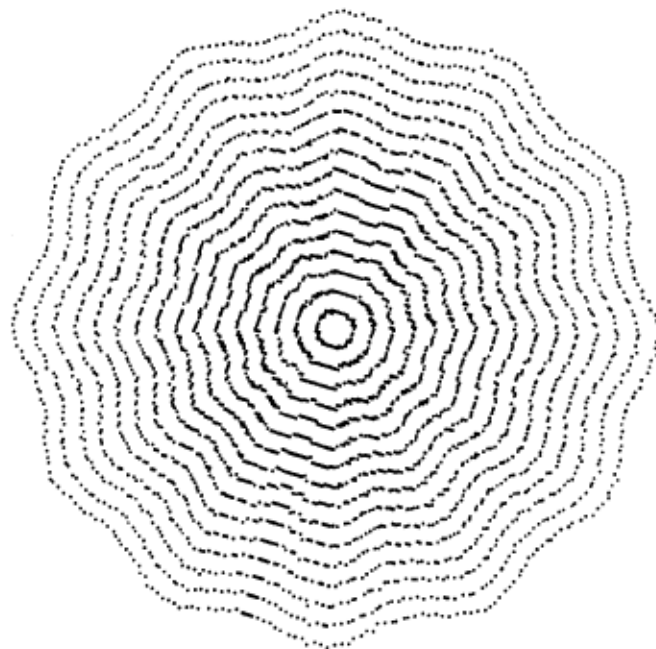

```
1      REM PROGRAMMA OM ALLE TEKENS TE LATEN ZIEN
5      PRINT CHR$(12)
10     FOR I=J*128+0 TO 127+J*128
20     X=I MOD 16
30     Y=(I-I MOD 16)/16
35     IF J=1 THEN Y=Y-8
40     CURSOR 7+3*X,22-2*Y
50     IF I=12 THEN GOTO 90
60     PRINT CHR$(I)
90     NEXT
100    J=1-J
110    IF GETC<>0 GOTO 5:GOTO 110
```

PEEK & POKE

ROM ROUTINES & ENTRY POINTS

AN INTRODUCTION

De meeste BASICROM-ROUTINES zijn NIET zo maar direct bruikbaar vanuit BASIC-programma's met CALLM.

De ROUTINE-CALL moet meestal gebeuren volgens een bepaald protocol: - 8080 registers initialiseren

- correcte bank switching
- reference adressen initialiseren

Vanuit BASIC kan je niet de 8080 registers initialiseren zodat meestal een paar machinetaal instructies de eigenlijke CALL moeten vooraf gaan. Dit "miniprogramma" is dan wel op te roepen met CALLM.

De commando en functie-set is bij DAI-BASIC erg uitgebreid en meestal is er dan ook wel een eenvoudige BASIC oplossing, dit in tegenstelling tot de kortere BASIC-versies, waar je talloze keren moet beroep doen op CALLM, SYS of USR.

Kennis van de ENTRYPOINTS zal dus vooral nuttig en onontbeerlijk zijn bij de ontwikkeling van machinetaal programma's.

De ROM-BANK-SWITCHING valt ook nogal eenvoudig uit :dit wordt bij DAIPC opgelost door de "vreemde combinatie" RST X gevolgd door "DATA X".Diegenen die al met de DISASSEMBLER gestoeid hebben zullen waarschijnlijk al wel vraagtekens geplaatst hebben bij deze combinatie!

Zo zullen we vooral ontmoeten:

RST 1 + DATA voor UTILITY PACKAGE + ENCODE BASIC

RST 4 + DATA voor MATH PACKAGE

RST 5 + DATA voor SCREEN DRIVER PACKAGE

In tegenstelling tot de meeste ENTRYPOINTS zijn er wel een hele boel adressen en pointers die wel erg belangrijk kunnen zijn voor BASIC programma's, in zoverre bekend komen deze dan ook aan bod. We starten met de routine "SSETM"=CHANGE MODE, wie nog niet erg vertrouwd is met 8080 machinetaal kan de informatie toch bestu-deren door de eenvoudige routine op p.9 aan te passen. (lijn 304...)

OPMERKING: Bij CALLM worden de registers niet automatisch op stack bewaard, een PUSH van de gebruikte registers zal dus meestal nodig zijn om een veilige terugkeer naar BASIC te garanderen. Bij verdere beschrijvingen duiden we dit mogelijk aan door PUSHALL, POPALL wat dus staat voor PUSH H, PUSH B, PUSH D, PUSH PSW resp. POP PSW, POP D, POP B, POP H.

PEEK & POKE

ROMROUTINES & ENTRYPOINTS

SSETM , SMODE : CHANGE MODE

PURPOSE : Changes the MODE of the screen

ENTRY : Mode CODE in register A

CALL : RST 5 + DATA : 18

(see example on p.9, line 304-307)

EXIT : All registers preserved except:

CARRY UNSET : OK

CARRY SET : insufficient room for requested MODE.

CODES :	FF	MODE 0	24 lines X 60 characters
	0	MODE 1	65 lines X 72 blobs
	1	MODE 1A	65 lines X 72 blobs 53 visible + 4 lines char
	2	MODE 2	4 COLOR MODE
	3	MODE 2A	
	4	MODE 3	130 lines X 160 blobs
	5	MODE 3A	130 lines X 160 blobs 106 visible + 4 lines char
	6	MODE 4	4 COLOR MODE
	7	MODE 4A	
	8	MODE 5	256 lines X 336 blobs
	9	MODE 5A	256 lines X 336 blobs 212 visible + 4 lines char
	A	MODE 6	256 lines X 336 blobs
	B	MODE 6A	256 lines X 336 blobs 212 visible + 4 lines char

NOTES : Going from any A-MODE to another A-MODE retains the last 4 lines of text.

Going from an ALL-GRAPHIC MODE (1,2,3...) to its corresponding SPLIT MODE (1A,2A,3A...), the bottom area of graphics is preserved on screen above the text area. The rest of the graphics is preserved in a buffer off-screen. It is still possible to draw on this in the split mode.

***é9D holds information about the current screen mode, this can be checked in BASIC programs. You will find here FF for MODE 0, 0 for MODE 1, 1 for MODE 1A and so on.

PEEK & POKE

CASSETTE INTERFACE DA1pc

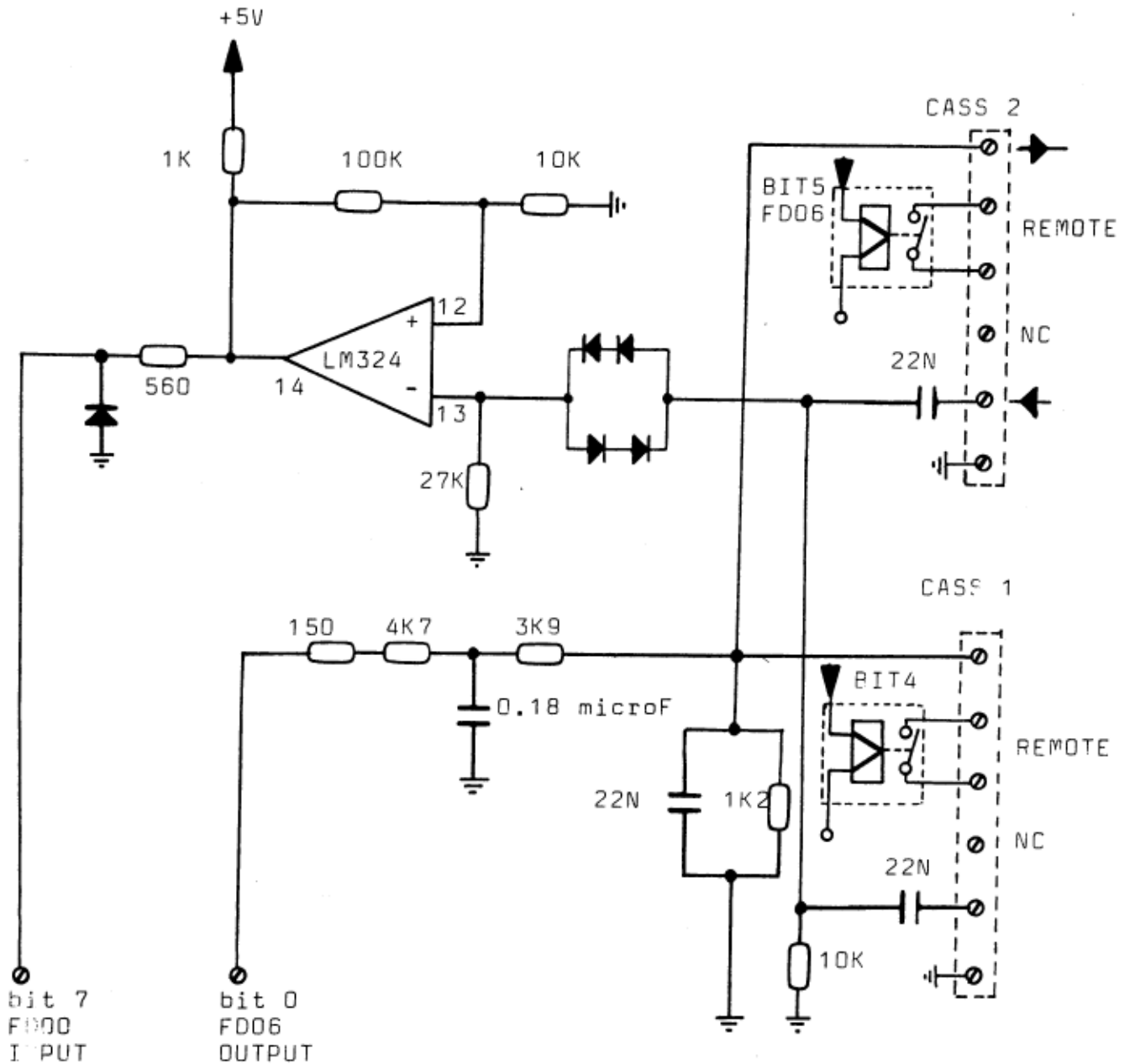

overgetekend van de print, dus onder voorbehoud.

PEEK & POKE

PAGE 01 FLASH : CHANGE COLOR 2 (4 COLOR MODE)

```

002          *TO START : CHANGE VECTOR 7 TO HEX 305
003          *TO CHANGE FLASHPERIOD SET PERIO (MIN 2 - MAX FF)
004          *PERIO = 0 : NO FLASHING, ALWAYS COL0
005          *PERIO = 1 : NO FLASHING, ALWAYS COL1
006          COLCNB EQU    :BFF6
007          COLCH  EQU    :A
008          UEC7   EQU    :D9A9
009          ORG    :300
010 0300 19      PERIO DATA :19      X 20 MS = 1/2 FLASHPERIOD
011 0301 05      COL0  DATA :5
012 0302 0F      COL1  DATA :F
013 0303 00      TIM   DATA :0      COUNTER INCR EACH 20 MS
014 0304 00      TFL   DATA :0      FLAG FOR COLOR 0 OR 1
015 0305 F5      PUSH  PSW
016 0306 E5      PUSH  H
017 0307 210303 LXI   H,TIM      ADRES TIM IN H,L
018 030A 3A0003 LDA   PERIO
019 030D FE00    CPI   :0
020 030F CA2203 JEQ   SET0      ALWAYS COL0
021 0312 FE01    CPI   :01
022 0314 CA2E03 JEQ   SET1      ALWAYS COL1
023 0317 BE      CMP   M
024 0318 D23F03 JGE   INCR      NO COL CHANGE IF TIM<=PERIO
025 031B 3A0403 LDA   TFL
026 031E B7      ORA   A
027 031F CA2E03 JZ    SET1      TEST FLAG AND JUMP TO CHANGE
028 0322 AF      SET0  XRA   A
029 0323 320403 STA   TFL
030 0326 3A0103 LDA   COL0
031 0329 E60F    ANI   :0F
032 032B C33803 JMP   SETC
033 032E 3E01    SET1  MUI  A,:1
034 0330 320403 STA   TFL
035 0333 3A0203 LDA   COL1
036 0336 E60F    ANI   :0F
037 0338 C6A0    SETC  ADI   :A0      CONVERT COL TO COLCNTR BYTE
038 033A 32F6BF STA   COLCNB
039 033D 3601    MUI  M,:01      PRESET TIM
040 033F 34      INCR  INR   M
041 0340 E1      POP   H
042 0341 F1      POP   PSW
043 0342 C3A9D9 JMP   UEC7      START ROM PROGRAM RESTART 7
044 0345      END

```

* S Y M B O L T A B L E *

COL0	0301	COL1	0302	COLCH	000A	COLCNB	BFF6
INCR	033F	PERIO	0300	SET0	0322	SET1	032E
SETC	0338	TFL	0304	TIM	0303	UEC7	D9A9

P	roblemen
R	aadsels
I	nzichten
E	n
M	ethodes

GETALLEN

1. Definities

- Elk natuurlijk getal dat juist twee verschillende delers heeft is een priemgetal.
- Een natuurlijk getal dat geen priemgetal is, wordt een samengesteld getal genoemd.

- Gevolgen:
- a. 1 is geen priemgetal.
 - b. 2 is het enige even priemgetal.
 - c. de twee enige delers van een priemgetal p zijn 1 en p .

2. Belang van de priemgetallen

Elk samengesteld getal is precies op één manier te schrijven als een product van priemgetallen. Men noemt dit ontbinden in priemfactoren. De priemgetallen kunnen bijgevolg als bouwstenen van de natuurlijke getallen worden beschouwd. Dit zou als gevolg kunnen hebben dat vele betrekkingen tussen natuurlijke getallen uitsluitend met priemgetallen moeten kunnen worden uitgedrukt. Dit is echter verre van waar. Tot op heden zitten er in de theorie van de priemgetallen nog vele onopgeloste raadsels, zodat het belang van de priemgetallen in de structuur van de natuurlijke getallen misschien toch moet gerelativeerd worden!?

Aan het einde van dit artikel vermelden we enkele belangrijke onopgeloste "geheimen" van de priemgetallen.

3. Algoritmen om priemgetallen te bepalen

Twee belangrijke algoritmen kunnen gebruikt worden om priemgetallen op te sporen:

- a. het algoritme gebaseerd op de zeef van Eratosthenes
- b. het algoritme gesteund op het systematisch testen op mogelijke priemdelers

We zullen beide algoritmen algemeen toelichten en laten volgen door een aantal BASIC-programma's, gebaseerd op deze algoritmen. Alle afgedrukte programma's werden ingestuurd door leden van DAINamic. De redactie heeft sommige een weinig aangepast en van een aantal gelijkaardige een equivalent gemaakt.

We danken in dit verband volgende leden (alfabetische orde): H Assink, M.J. Berkx, J Beumers, J Davids, Desausois, T de Vries, K Esveld, F Geuther, G Goethals, L Moentack, J Schepens, H van Cooten en R Verboom. Onze bijzondere felicitaties gaan naar Luc Moentack die ons de snelst lopende uitwerking van één van beide algoritmen toestuurde (11 seconden).

3.1 De Zeef van Eratosthenes voor priemgetallen tot 1000

Dit algoritme is gebaseerd op de successieve eliminatie van alle veelvouden van de priemgetallen tot de vierkantswortel uit 1000. Dat dit laatste voldoende is wordt gestaafd door het feit dat elk samengesteld getal niet groter dan 1000 noodzakelijk een priemdelers moet hebben kleiner dan of gelijk aan de vierkantswortel uit 1000.

Deze eliminatie kan gebeuren door in 1000 (500) adressen een bepaalde code (bv 0) te poken en daarna voor de niet-priemgetallen de adresinhoud te wijzigen. Met de peek-instructie kunnen nadien de gezochte priemgetallen gegenereerd worden. Alle gepubliceerde programma's werden uitgeprint na een IMP INT, zodat alle variabelen integers zijn, tenzij ze expliciet met de floating-point-notatie (!) staan aangegeven.

Programma 1:

```
5      REM 11 SECONDEN
10     CLEAR 1100: DIM P(250.0): PRINT CHR$(12)
30     INPUT "FROM 1 TILL "; LS: PRINT
60     GOSUB 500: K=1
90     FOR M=0 TO L-1: PRINT TAB(K); P(M);
100    K=K+5: IF K=56 THEN PRINT : K=1
110    NEXT M: END
500    P(0.0)=2: I=3: L=0: GOSUB 600: RS!=SQR(LS)
510    I=I+2: IF I>RS! THEN GOSUB 700: RETURN
520    R!=SQR(I): FOR J=1 TO 12
530    IF P(J)>R! THEN GOSUB 600: GOTO 510
540    IF (I/P(J))*P(J)=I GOTO 510
550    NEXT J
600    L=L+1: P(L)=I: A=3*I+20000: B=20000+LS: C=2*I
610    FOR D=A TO B STEP C: POKE D, 1: NEXT D: RETURN
700    L=1: FOR N=20003 TO B STEP 2
720    IF PEEK(N)<>1 THEN P(L)=N-20000: L=L+1
730    NEXT N: RETURN
```

Commentaar: Dit programma laat toe de priemgetallen te berekenen gelegen tussen 1 en LS , waarbij LS waarden kan aannemen gelegen tussen 3 en 1600. We onderstellen verder in deze commentaar dat LS gelijk is aan 1000. Het programma reserveert 1000 geheugenplaatsen om (eventueel) een niet-priemgetalcode in te stockeren. In de lijnnummers 500 tot 550 worden de priemgetallen tot $\sqrt{1000}$ bepaald en in de subroutine in 600 en 610 worden telkens de onpare veelvouden van deze priemgetallen als kandidaat-priemgetal weggepookt. De routine in 700-730 slaat alle gevonden priemgetallen op in een array P, die tenslotte in de statements (60) 90-110 wordt uitgeprint. Belangrijk voordeel: alle berekende priemgetallen blijven in het geheugen beschikbaar.

Programma 2:

*** 14 SECONDEN ***

```

      REM 14 seconden ***
5      PRINT CHR$(12):PRINT " 2",
10     CLEAR 1000:M=1000:DIM A(1):P=VARPTR(A(1)):N=SQR(M)
20     M=M/2:FOR I=1 TO M:POKE P+I,0:NEXT
30     FOR I=1 TO N:IF PEEK(P+I)=#AB THEN 100:K=2*I+1:PRINT K,:J=I
40     J=J+K:IF J>M THEN 100:POKE P+J,#AB:GOTO 40
100    NEXT:FOR I=N+1 TO M:IF PEEK(P+I)<>#AB THEN PRINT 2*I+1,
110    NEXT:END

```

Commentaar: In 500 opeenvolgende adressen wordt code 0 gepookt; deze 500 adressen corresponderen met de 500 oneven getallen die moeten worden onderzocht; in lijn 40 wordt in de geheugenplaatsen die horen bij de veelvouden van een gevonden priemgetal éAB gezet; lijn 100 test op deze niet-priemgetalcode om de priemgetallen vanaf $\sqrt{1000}$ tot 1000 zelf te genereren. Met deze uitwerking van het algoritme wordt 2 niet als priemgetal bekomen, zodat dit vooraf moet gegeven worden.

Een tweede manier om de eliminatie van de priemveelvouden te bekomen, is gebruik te maken van een array. Elk element van die array kan men laten corresponderen met een oneven getal tussen 0 en 1000. Bij de start van het programma staat elk element van die array op 0. Door systematisch de inhoud van die array-elementen die horen bij de veelvouden van gevonden priemgetallen te wijzigen, elimineert men de niet-priemgetallen.

Programma 3:

*** 15 SECONDEN

```
      REM 15 seconden
5      CLEAR 2500
10     PRINT CHR$(12)
20     DIM P(250,1)
30     PRINT "START!!!":PRINT 2,:FOR K=0 TO 1:FOR I=1 TO 249
40         IF P(I,K)=0 THEN II=I*2+1+K*500:PRINT II,:GOSUB 100
50         NEXT I:NEXT K:PRINT "KLAAR!!!":END
100    IF K=0 THEN FOR J=I TO 249 STEP II:P(J,0)=1:NEXT J
110    JJ=J-250:IF JJ<250 THEN FOR J=JJ TO 249 STEP II:P(J,1)=1:NEXT
C      J
120    RETURN
```

Commentaar: Dit programma illustreert de Zeef van Eratosthenes door middel van een array P. Daar de maximale dimensie van een array-index 255 is, moet een 2-dimensionale matrix gebruikt worden om de 500 oneven getallen voor te stellen. Deze gedwongen constructie eist zeker tijd op bij het elimineren van de veelvouden. Lijn 40 test op de priemgetalcode en in de subroutine (100-120) wordt de inhoud van de array-elementen die horen bij de veelvouden van een gevonden priemgetal op 1 gezet (niet-priemgetalcode). Ook in dit programma wordt 2 niet als priemgetal gevonden, zodat de instructie PRINT 2, vereist is.

Programma 4:

Commentaar: De uitwerking van het algoritme volgens de Zeef is in dit programma analoog met deze in programma 3. Alleen correspondeert hier elk natuurlijk getal met een array-element, zodat nu ook het even priemgetal 2 ontstaat vanuit het algoritme. Dit eist echter tijdens de verwerking heel wat supplementaire testen en bewerkingen, zodat een langere duurtijd voor de verwerking noodzakelijk wordt.

*** 51 SECONDEN ***

REM 51 seconden ***

```
2     REM dit programma berekent de priemgetallen van 2 tot 1000
3     REM in 51 seconden; er wordt gebruik gemaakt van de
4     REM "zeef van eratosthenes" door uit een rij getallen van
5     REM 1 tot 1000 alle veelvouden van elk gevonden priemgetal
6     REM te verwijderen; de rij getallen vormen de indices van
7     REM de 'array' r; omdat op de dai pc de dimensie van een 'array
C     '
8     REM niet de waarde 1000 mag hebben, is de 'array' 2-dimensionaa
C     l
9     REM gemaakt; hierdoor wordt het programma helaas langzamer.
10    CLEAR 5000: DIM R(3,250)
20    A=250: B=1000
30    S=INT(SQR(1000))
40    FOR T=2 TO B: I=INT((T-1)/A): J=T-A*I: IF R(I,J)=1 THEN 70
50    PRINT T,: IF T>S THEN 70
60    FOR K=T TO B STEP T: I=INT((K-1)/A): J=K-A*I: R(I,J)=1: NEXT K
70    NEXT T: END
```

Algemene opmerkingen : bij het Zeefalgoritme van Eratosthenes

- snel algoritme
- het "moeilijke" in dit algoritme is, indien het zeven gebeurt door middel van een array, het verband creëren tussen de indexwaarden van de 2-dimensionale array en het corresponderende priemgetal.

3.2 Algoritme gesteund op het systematisch testen op mogelijke priemdelers

Dit algoritme steunt op de eigenschap dat een getal N een priemgetal is als het niet deelbaar is door alle priemgetallen kleiner dan of gelijk aan \sqrt{N} .

De meest efficiënte vorm van dit algoritme bestaat erin elk oneven getal tussen 3 en 1000 te testen op mogelijke priemdelers, kleiner dan of gelijk aan zijn vierkantswortel. Wordt zulke priemdelers gevonden dan is het onderzochte getal niet priem.

Een moeilijkheid bij de opbouw van dit algoritme is het uittesten op priemde-

lers kleiner dan of gelijk aan de vierkantswortel uit het onderzochte getal. Hoe groter dit getal wordt, hoe meer priemdelers aan bod komen. De meest efficiënte manier hier is tijdens de verwerking een array op te bouwen met alle priemgetallen tot $\sqrt{1000}$. Op deze wijze worden geen overbodige testen en bewerkingen uitgevoerd en wordt de snelste tijd bekomen.

Sommige leden trachten dit probleem "benaderend" op te lossen door alle mogelijke priemdelers vooraf in een array te stoppen en deze dan bij elk priemonderzoek te gebruiken.

Programma 5a:

*** 28 SECONDEN ***

```

      REM 28 seconden ***
5      PRINT CHR$(12)
10     CLEAR 3000: DIM A(15.0)
20     PRINT " 2", " 3",
22     A(2.0)=3: E=3: S=2
25     B!=SQR(1000.0)
30     FOR I=3 TO 999 STEP 2
40         FOR J=2 TO S
50             IF I MOD A(J)=0.0 THEN 100
60         NEXT J
70         IF I<B! THEN A(E)=I: E=E+1: S=S+1
80         PRINT I,
100        NEXT I
110     END

```

Commentaar: In dit programma wordt de array met de priemdelers tot $\sqrt{1000}$ systematisch opgebouwd; dit programma verloopt duidelijk trager indien hier niet beperkt wordt in de array tot de priemgetallen kleiner dan of gelijk aan $\sqrt{1000}$. (programma 5b)

Programma 5b:

*** 110 SECONDEN ***

```

      REM 110 seconden ***
5      PRINT CHR$(12)
10     CLEAR 3000: DIM A(200.0)
20     A(1.0)=2: E=2: S=1: PRINT " 2",
30     FOR I=3 TO 999 STEP 2
40         FOR J=1 TO S
50             IF I MOD A(J)=0.0 THEN 100
60         NEXT J
70         A(E)=I: E=E+1: S=S+1
80         PRINT I,
100        NEXT I
110     END

```

Programma 6:

*** 47 SECONDEN ***

```
      REM 47 seconden ***
2      DIM P!(10.0):P!(0.0)=2.0:P!(1.0)=3.0:P!(2.0)=5.0:P!(3.0)=7.0:P
C      !(4.0)=11.0:P!(5.0)=13.0:P!(6.0)=17.0
3      P!(7.0)=19.0:P!(8.0)=23.0:P!(9.0)=29.0:P!(10.0)=31.0:PRINT "ST
C      ART"
4      PRINT "2";:FOR A!=3.0 TO 1000.0 STEP 2.0:FOR B!=0.0 TO 10.0:IF
C      FRAC(A!/P!(B!))=0.0 THEN 6:NEXT B!:IF CURX>55.0 THEN PRINT
C
5      A=A!:PRINT A;:NEXT A!
6      IF A!=P!(B!) THEN 4:NEXT A!:PRINT " END":END
```

Commentaar: In dit programma worden alle priemgetallen tot $\sqrt{1000}$ in een array P gezet. Alle oneven getallen worden daarna op al deze delers getest. Dit geeft noodzakelijk een langere verwerkingstijd. Een tweede element dat een rol speelt in de langere tijdsduur is het gebruik van de FRAC-operator die floating-point variabelen eist. Deze laatste vragen meer verwerkingstijd dan integers.

Programma 7:

*** 52 SECONDEN ***

```
      REM 52 seconden ***
5      POKE #131,1:PRINT CHR$(12):POKE #131,0:PRINT
10     PRINT "      ***** PRIME NUMBERS FROM 1 TILL 1000 *****"
20     PRINT :PRINT :PRINT "      EXECUTION TIME = 5
C      2 SEC."
30     PRINT :PRINT "      (without MATH-chip)":PRINT :
C      PRINT
40     CLEAR 1000
50     DIM P!(167.0)
60     P!(1.0)=3.0:I!=3.0:L!=1.0:PRINT " 2", " 3",
70     I!=I!+2.0:IF L!=167.0 GOTO 120
80     R!=SQR(I!):FOR J!=1.0 TO 167.0
90     IF P!(J!)>R! THEN L!=L!+1.0:P!(L!)=I!:P=I!:PRINT P,:GOTO 70
100    M!=I!/P!(J!):IF INT(M!)=M! GOTO 70
110    NEXT
120    PRINT :PRINT :PRINT "      ***** TERMINATED *****"
130    PRINT :PRINT "      *** ALL PRIME NUMBERS REMain in memory ***
C      "
```

Commentaar: Programma 7 bouwt de array P met alle oneven priemdelers systematisch op. Voor alle oneven getallen I worden de priemdelers tot \sqrt{I} getest. (lus in lijn 80-110). Als het getal I geen priemgetal is wordt de lus verlaten in lijn 100. Het algoritme eindigt door middel van een test op het totale aantal oneven priemgetallen (167) kleiner dan 1000. Het programma eist dus dat dit aantal vooraf bekend is. De looptijd zal zeker ingekort worden indien overal waar mogelijk met integers gewerkt wordt en indien de statements, die nu alle priemgetallen in het geheugen beschikbaar houden, geëlimineerd worden. Dit laatste is uiteraard inherent verbonden met de doelstelling van elk programma waartoe werd het geschreven?: snelheid of beschikbaarheid van de resultaten!

De volgende programma's wijken ergens af van vorig algemeen gesteld algoritme. Voor de meeste echter blijft de verwerkingstijd zeer gunstig.

Programma 8:

*** 35 SECONDEN

```

      REM 35 seconden
10    PRINT CHR$(12)
20    PRINT TAB(12); "*****PRIEMGETALLEN*****"
30    PRINT 2,
40    N=1
50    FOR N=3 TO 999 STEP 2:D=3
60      IF D*D>N THEN 80: IF N MOD D=0 THEN 90
70      D=D+2:GOTO 60
80      PRINT N,
90      NEXT N
100   END

```

Programma 9:

*** 47 SECONDEN ***IMP INT

```

      REM 47 seconden ***imp int
10    PRINT CHR$(12)
20    PRINT " 2",
30    FOR X=3 TO 1000 STEP 2
40      T=3
50      A=SQR(X)
60      IF T>A THEN 100
70      IF X=X/T*T THEN 110
80      T=T+2
90      GOTO 60
100   PRINT X,
110   NEXT X
120   END

```

Programma 10:

*** 57 SECONDEN ***

```
      REM 57 seconden ***
10    PRINT CHR$(12):PRINT "STARTING":PRINT
20    FOR N=2 TO 3:K!=2.0:M!=N/K!:L!=INT(M!):IF L!<>M! OR L!=1.0 THE
C      N PRINT N,:NEXT N
30    FOR N=5 TO 1000 STEP 2:FOR K!=2.0+T! TO SQR(N) STEP 2.0:M!=N/K
C      !:L!=INT(M!):IF M!<>L! THEN NEXT K!:PRINT N,:T!=1.0
40      NEXT N
50    PRINT "FINISHED":END
```

Commentaar:

Programma's 8,9 en 10 wijken af van het algemeen voorgestelde algoritme doordat alle oneven getallen X tot aan \sqrt{X} getest worden op alle mogelijke oneven delers, en niet alleen op de mogelijke priemdelers tot \sqrt{X} . Het tijdsverschil tussen deze programma's wordt vooral verklaard door het gebruik van de snelle MOD-operator in programma 8 en de floating-point variabelen in programma 10.

Programma 11:

*** NOG MEER PRIEMGETALLEN....***

```
      REM nog meer priemgetallen....***
2    DIM S(53.0):FOR K=1 TO 53:READ S(K)
3    G=G+S(K):FOR N=9 TO SQR(G) STEP 2:IF G MOD (N)=0 THEN 3:NEXT
C    N:PRINT G,
4    NEXT K:FOR K=6 TO 53:GOTO 3
5    DATA 2,1,2,2,4,2,4,2,4,6,2,6,4,2,4,6,6,2,6,4,2,6,4,6,8,4,2,4
C    ,2,4,8,6,4,6,2,4,6,2,6,6,4,2,4,6,2,6,4,2,4,2,10,2,10
```

Commentaar: Merkwaardig aan dit programma is de DATA-lijn. Door middel van dit DATA-statement wordt een getallentabel gecreëerd, waaruit alle 2-,3-,5- en 7-vouden zijn verdwenen. Elk getal G dat in de tabel voorkomt moet bijgevolg nog getest worden op priemdelers van 9 tot \sqrt{G} . Het programma test in feite alle mogelijke oneven delers van 9 tot \sqrt{G} (lijn 3). Door alle data-elementen van deze tabel in een array in te lezen, kunnen steeds grotere getallen van deze tabel op hun priem eigenschap worden onderzocht. Het programma eindigt dan ook slechts met een foutmelding indien het berekende priemgetal te groot wordt om met een integer-variabele te worden voorgesteld. De DATA-gegevens die de eigenlijke tabel zonder 2-,3-,5- en 7-vouden opstellen zijn de laatste 48. Telkens deze doorlopen zijn,

werden deze veelvouden uit 210 (= 2.3.5.7) natuurlijke getallen geëlimineerd.

Een aantal programma's zijn nog verder verwijderd van het basisalgoritme omdat alle (ook de even) getallen worden getest en/of omdat oneven delers worden opgespoord tot $N/2$, daar waar \sqrt{N} voldoende is.

We publiceren ook hiervan enkele programma's om de lezer te tonen dat in dit geval de verwerkingstijd snel toeneemt. Het al dan niet gebruik maken van integer-variabelen heeft ook in dit geval duidelijk invloed op de duurtijd.

Programma 12:

*** 447 SECONDEN ***

REM 447 seconden ***

```
5      REM ***** inleiding priemgetallen *****
10     MODE 0:PRINT CHR$(12):COLORT 8 8 0 0
20     CURSOR 15,12:PRINT "PRIEMGETALLEN TOT 1000"
30     FOR Z!=1.0 TO 10.0
40         COLORT 8 0 0 0:WAIT TIME 30
50         COLORT 8 8 0 0:WAIT TIME 20
60         NEXT Z!:COLORT 8 0 0 0:PRINT CHR$(12)

100    REM ***** het programma *****
105    PRINT " 2.0",
110    FOR A!=2.0 TO 1000.0
120        FOR B!=2.0 TO INT(A!/2.0)
130            IF FRAC(A!/B!)=0.0 THEN NEXT A!:END
140        NEXT B!:PRINT A!,:NEXT A!
```

Programma 13:

*** 277 SECONDEN ***

REM 277 seconden ***

```
2      B!=2.0:PRINT "S":PRINT 2.0,:FOR N!=3.0 TO 1001.0 STEP B!:FOR K
C          !=B!+A! TO N!/B! STEP B!:M!=N!/K!:IF M!<>INT(M!) THEN NEXT:
C          PRINT N!,:A!=1.0:NEXT
3      NEXT N!:PRINT "F"
```

4. Aantal priemgetallen en hun verdeling in de natuurlijke getallen

De verzameling van de priemgetallen is oneindig. Deze stelling werd reeds door Euclides bewezen. De spreiding van de priemgetallen in de verzameling van de natuurlijke getallen wordt nochtans groter naarmate de getallen groter worden. Het eerste Priemgetallen-Theorema beschrijft de asymptotische dichtheid van de priemgetallen als volgt:

$$\lim_{x \rightarrow \infty} \frac{\pi(x)}{x/\ln x} = 1$$

Hierin stelt $\pi(x)$ het aantal priemgetallen voor niet groter dan x . Dit theorema werd in 1895 bewezen door J Hadamard en C de la Vallée-Poussin. Het stelt dus dat het aantal priemgetallen kleiner dan of gelijk aan een gegeven getal x , voor zeer grote x -waarden gegeven wordt door $x/\ln x$.

Volgens het tweede Priemgetallen-Theorema kan de asymptotische dichtheid van de priemgetallen beschreven worden door:

$$\lim_{x \rightarrow \infty} \frac{\pi(x)}{\int_2^x \frac{dt}{\ln t}} = 1$$

Dit betekent dat voor grote waarden van x het aantal priemgetallen kleiner dan of gelijk aan x gegeven wordt door de bepaalde integraal $\int_2^x dt/\ln t$. Voor de onbepaalde integraal vindt men volgende ontwikkeling:

$$\int \frac{dt}{\ln t} = \ln(\ln x) + \ln x + \frac{(\ln x)^2}{2 \cdot 2!} + \frac{(\ln x)^3}{3 \cdot 3!} + \frac{(\ln x)^4}{4 \cdot 4!} + \dots$$

Met een eenvoudig programma kan met de DAI pc deze formule geëvalueerd worden tot exponent 19, zodat we in staat zijn om voor verschillende waarden van x de berekeningen uit te voeren.

In onderstaande tabel hebben we voor een aantal x -waarden $\pi(x)$ opgegeven, en hun respectievelijke benaderde waarden voor $x/\ln x$ en $\int_2^x dt/\ln t$ berekend.

x	$\pi(x)$	$x/\ln x$	$\int_2^x dt/\ln t$
2	1	2,885	0
10	4	4,343	5,120
100	25	21,715	29,081
1000	168	144,765	176,563
1500	239	205,108	246,762

x	$\pi(x)$	$x/\ln x$	$\int_2^x dt/\ln t$
2000	303	263,127	313,751
2500	367	319,528	378,541
3000	430	374,702	441,677
3500	489	428,894	503,501
4000	550	482,273	564,242
4500	610	534,961	624,068
5000	669	587,048	683,102
5500	725	638,606	741,441
6000	783	689,694	799,164
6500	842	740,356	856,328
7000	900	790,633	912,991
7500	950	840,557	969,192
8000	1007	890,155	1024,97
8500	1059	939,453	1080,35
9000	1117	988,470	1135,38
9500	1177	1037,230	1190,06
10000	1229	1085,740	1244,43
15000	1754	1559,932	1773,96
20000	2262	2019,491	2280,98 *
25000	2762	2468,74	2776,37
30000	3245	2910,09	3261,25
35000	3732	3345,09	3737,58
40000	4203	3774,78	4206,73
45000	4675	4199,95	4669,72
50000	5133	4621,17	5127,29
55000	5590	5038,9	5580,05
60000	6057	5453,5	6028,5
70000	6935	6274,51	6913,5
80000	7837	7086,05	7785,92
90000	8713	7889,5	8553,56 **
100000	10095	8685,889	9387,17

* vanaf hier moet exponent 18 in de ontwikkeling worden genomen

** vanaf hier geldt exponent 17

5. Enkele onopgeloste problemen in de theorie der priemgetallen

a. Als een getal p priem is en $p+2$ eveneens, noemt men dat getallenpaar een

priemgetallentweeling. De gemiddelde afstand tussen twee priemgetallen neemt steeds toe. Priemgetallentweelingen komen bijgevolg ook steeds zeldzamer voor. Houdt dit verschijnsel ooit op of is de verzameling van de priemgetallentweelingen oneindeig? Is $(1000000009649, 1000000009651)$ de grootste priemgetallentweeling?

b. Een tweede belangrijk raadsel is het Vermoeden van Goldbach. Dit kan als volgt geformuleerd worden: elk even getal groter dan 2 is de som van twee priemgetallen. Dit vermoeden is nog niet algemeen bewezen. Toch heeft men nog geen even getal gevonden waarvoor het niet waar is.

6. Een toemaatje: ooit al gehoord van de "gelukkige getallen"?

Net zoals de priemgetallen kunnen de gelukkige getallen eveneens met een zeefproces worden bepaald. Dit algoritme kan als volgt worden omschreven:

1. schrijf alle natuurlijke getallen op tot 100 (we onderstellen hier dat alle gelukkige getallen tot 100 worden bepaald)

2. elimineer elk tweede getal: op deze wijze verdwijnen alle even getallen. De tabel die overblijft is :

1 3 5 7 9 11 13 15 17 19 21 23 25 27

2. In plaats van nu elk 3-voud te elimineren zoals bij de zeef van Eratosthenes, schrappen we nu elk derde getal. De tabel die ontstaat is dan:

1 3 7 9 13 15 19 21 25 27

3. In deze tabel staat na de 3 het cijfer 7, zodat nu elk zevende getal wordt geschrapd. We bekomen:

1 3 7 9 13 15 21 25 27 31 33 37 43 45...

4. Vervolgens wordt elk negende getal geëlimineerd:

1 3 7 9 13 15 21 25 31 33 37 43 45 49 51 55 63..

5. Na eliminatie van respectievelijk elk 13de, 15de en tenslotte elk 21ste getal worden de gelukkige getallen tot 100 bekomen:

1	3	7	9	13	15	21	25	31	33	37	43	49	51
	—	—		—				—		—	—		
63	67	69	73	75	79	87	93	99					
	—		—		—								

Deze tabel bestaat uit 23 gelukkige getallen, waarvan er 9 priem zijn en 14 samengesteld.

In het door de redactie onderzochte gebied (gelukkige getallen tot 100) is het Vermoeden van Goldbach overdraagbaar naar de gelukkige getallen: d.w.z. elk even getal is de som van twee gelukkige getallen. Is dit steeds zo?

7. Enkele programma-ideetjes

1. Een programma dat tot 1000 alle priemgetallentweelingen afdruckt.
2. Een programma dat voor alle even getallen groter dan 2 en kleiner dan 1000 de twee priemgetallen afdruckt waarvan het de som is. (Vermoeden van Goldbach)
3. Een programma dat tot 1000 alle gelukkige getallen afdruckt.
4. Een programma dat tot 1000 alle getallen afdruckt die priem en gelukkig zijn.

Alles opsturen naar het gekende redactie-adres!!

8. Slot

Voor die enkelen die na het uittesten van alle programma's uit dit artikel de priemgetallen tot 1000 nog niet uit het hoofd kennen, drukken we ze als besluit

af: *****PRIEMGETALLEN TOT 1000*****

2	3	5	7	11
13	17	19	23	29
31	37	41	43	47
53	59	61	67	71
73	79	83	89	97
101	103	107	109	113
127	131	137	139	149
151	157	163	167	173
179	181	191	193	197
199	211	223	227	229
233	239	241	251	257
263	269	271	277	281
283	293	307	311	313
317	331	337	347	349
353	359	367	373	379
383	389	397	401	409
419	421	431	433	439
443	449	457	461	463
467	479	487	491	499
503	509	521	523	541
547	557	563	569	571
577	587	593	599	601
607	613	617	619	631
641	643	647	653	659
661	673	677	683	691
701	709	719	727	733
739	743	751	757	761
769	773	787	797	809
811	821	823	827	829
839	853	857	859	863
877	881	883	887	907
911	919	929	937	941
947	953	967	971	977
983	991	997		

COLOUR GRAPHICS

Inexpensive aids to presentation

EARLY personal computers, say around 1976, were very limited in their graphics capabilities. A video screen capable of displaying 16 lines of 24 characters was considered normal. There was, therefore, little possibility of using a video screen to present other than basic alphanumeric information.

The introduction of memory-mapping techniques, where the individual character blocks on the screen corresponded to single memory locations, allowed more flexibility and machines like the Pet introduced reasonably-sophisticated graphics at a low price.

Since those days, two developments have occurred which could revolutionise the approach to the presentation of information on a screen, especially in the educational field. The first development was high-resolution graphics. Instead of the more usual 25 × 40 picture element (pixel) resolution, high-resolution graphics have up to 256 × 392 pixels. That allows much higher definition of diagrams on the video screen. For educational use, the advantages of high-resolution graphics are obvious.

The second development is inexpensive colour graphics. That development is so new that there are still many arguments about the uses and advantages of colour in graphics.

Most graphics systems work in similar

ways. Whatever form of output is used, nearly every video display employs similar methods of generating the characters. A screen which can display 25 lines of 40 characters requires 1,000 memory locations to store the information. In the so-called memory-mapped systems, each character position on the screen corresponds to a particular memory location in the video memory.

All the computer does is to transfer the contents of the memory on to the

by Robin Bradbeer

screen. As each memory location can store one byte of eight bits, that means that 2⁸ or 256 characters are available.

The most common method of encoding characters is the ASCII system. As it has only seven bits of information, only 128 characters are available. Most personal computer systems add another 128 to make up the

number and they do so by creating graphics characters.

There is no standard for them so that Pet graphic symbols, for example, have different codes from Sorcerer graphics. The codes are interpreted into letters and graphics symbols by a ROM called a character generator. It is clear that all this memory detracts from the amount of memory available for use in the system by the user.

Another method of generating video information is to split the screen into a series of discrete points, say 312 × 210. That requires a good deal more memory. Each point on the screen then corresponds to one bit in the memory, hence eight points require one byte of memory; 312 × 210 points therefore need 8K bytes.

The high-density graphics capability is available on a few computers, like the Apple II. It is a useful facility for educational users but unless complicated graphical analyses are needed, it is not ideal for business use.

Limitations

To use graphics to the optimum effect involves adapting to the machine language of the computer. It is possible to do so from Basic with systems which have a character generator ROM but that limits the user to the characters available on the computer.

On the Pet, for example, it limits a user to 128 characters within the 25 × 40 format. Other systems have similar restraints.

Those with high-resolution graphics, however, like the Apple II or 380-Z, offer certain facilities which allow users not only to create their own characters but also to vary the number of pixels available for use. The more memory needed for graphics, the less is required for program memory. Consequently high-resolution graphics requires a system with a good deal of RAM.

High-resolution black-and-white graphics are available on a number of computer systems. The favourite method is to have a board which plugs in to the main computer system. That is how Research Machines, Acorn and most bus-structured systems work.

(continued on next page)

Atari 800.



COLOUR GRAPHICS

(continued from previous page)

Other systems have a built-in high-resolution capability. They include the Texas Instruments TI 99/4, DAI, PC1, Atari 400 and 800, Apple II and ITT 2020. Coincidentally, they are also machines which use colour.

Historically, colour graphics was available only as an expensive extra to mainframe or minicomputers. They needed high-quality colour monitors to give the definition required. The latest colour computers provide the video output as a normal TV signal and use normal colour television sets. Although this is cheaper, it restricts the resolution available.

With colour graphics, in its simplest form, at least two bytes are needed to store the information in each pixel. The first byte will define the character, the second the colour. In practice that is achieved by using less memory, with four bits — a nibble — being used to store the colour information. So most systems have the capacity to work with 16 colours.

Six systems

Of the six systems generally available on the U.K. market, three have been around for some time. The Apple II — and its later ITT equivalent — was the first low-cost colour system. The version available in the U.K. has the ability to split the screen into graphics or text or to partition the screen so that the lower four lines are text and the upper 21 are graphics.

Its maximum resolution is 280×192 points. Each point is addressable and the graphics generation requires each point to be programmed, although some

380-Z.

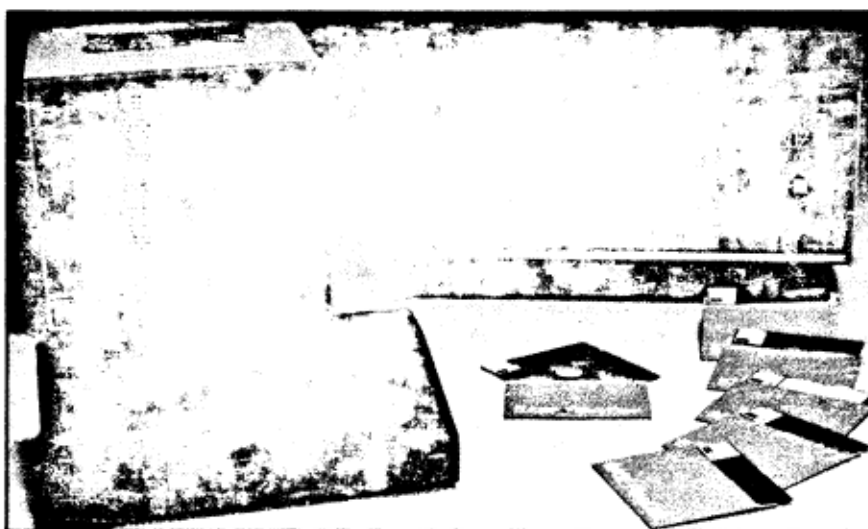

	Graphics mode	Columns	Rows		No. of colours	RAM required
			Full	Split		
Text	0	40	24	—	2*	993
	1	20	24	20	5	513
	2	20	12	10	5	261
mixed text/graphics	3	40	24	20	4	273
	4	80	48	40	2	537
	5	80	48	40	4	1017
	6	160	96	80	2	2025
	7	160	96	80	4	3945
	8	320	192	160	1*	7900

Two luminances may be defined for one colour.

Four text lines are provided at the foot of each split screen.

Table 1 — Graphics options for Atari 800.

commands from Basic permit that to be achieved easily. Lines can be drawn and individual dots specified with single commands.

The Apple has many programs available and is a favourite with many people. It is beginning to show its age, however, and is now more expensive than some of its newer competitors offering better graphics facilities.

The 380-Z has a plug-in graphics board which gives a resolution of up to 319×191 points, with a choice of four grey levels or colours for each point. Sixteen grey levels or colours are possible with a resolution of 159×95 points. It is possible to mix graphics and text and the plug-in board requires 16K bytes of RAM to function properly.

In the 319×191 mode, the user can program four options per point, as there are two bits per point. Normally one would use black and three grey levels or background colour and three colours. Thus it is possible to plot three graphs of different shades or different colours.

The relationship between the choice programmed at a point — 0, 1, 2 or 3 —

and the output is defined by a high-speed RAM which acts as a look-up table, producing eight outputs. In black-and-white systems those outputs drive an eight-bit digital-to-analogue converter. In colour systems the eight bits drive separate two-bit D-A channels for the different primary colours.

The contents of the look-up table RAM are under software control, so the user can program a particular set of grey scales or colours, and can change that set in a short time between successive television scans.

Identical

The board can be programmed to provide a $159(X) \times 95(Y)$ array of pixels. In that mode the area of the screen covered by graphics is identical to that in the 319×191 mode, so that four lines of scrolling text can also be obtained if the graphics and 380-Z VDU boards are coupled.

In the 159×95 mode, four bits are used to define each point, resulting in 16 choices of output, usually grey levels or colours. In addition, the graphics board stores two separate 159×95 mode pictures, so that one can be displayed while another is being generated.

The use of a look-up table, as well as allowing the user to select four or 16 grey scales or colours from a very wide range of choices, also results in features which may at times be useful. For example, in the 319×191 mode one can arrange for the two bits per pixel to correspond to two separate pictures. Either of the two pictures can be displayed, or both superimposed, or one masked by the other or one masked by the inverse of the other.

In the 159×95 mode, each of the two stored pictures can be arranged to be one picture with four bits per pixel, two pictures with two bits per pixel, or four pictures with one bit per pixel, with

(continued on next page)

COLOUR GRAPHICS

(continued from previous page)

superimpositions or maskings as described for the 319×191 mode.

The look-up table features may be of use to scientists and mathematicians in allowing them two separate super-imposable 319×191 pictures, or to producers of computer-aided learning material who want selective masking, or changing foregrounds with constant backgrounds.

The Texas Instruments TI 99/4 was conceived originally as a home computer but with its integral sound generator and speech synthesiser. Americans are using it in schools extensively. Its colour graphics capability is impressive — up to 192×256 points in 16 colours. You can also program your own characters or graphics shape, called sprites, and even give them priorities so that they know which sprite is on "top" when two overlap.

Unfortunately, it does not work on the European colour standard and requires an expensive American-standard TV set. TI will launch a PAL version this summer but is keeping a low profile at the moment.

Recent arrival

The Acorn Atom has reached the market only recently and its colour graphics plug-in module has not really been used widely enough to generate much comment. It has a resolution of 256×192 in black and white and generates three-colour graphics up to 128×192 pixels.

The Atari 800 has been on the market in the States for about a year and has been the subject of very favourable comment. At the moment it suffers from the same problem as the TI 99/4 but PAL versions are beginning to make their way to Europe and should be available generally shortly.

The Atari 800 and its cheaper brother, the 400, typify the way that colour graphics is progressing. Many American



Apple.

and Japanese companies are now supplying colour as standard, and at a reasonable price.

The Atari 800 costs around £800 but sells for \$800 in the States. It should be available here for around £500 if enough are sold. The Atari 800 has a resolution of 320×192 pixels in its highest graphics mode, with up to four colours available.

Like the Atari, the DAI and DC1 are two of the latest machines on the U.K. market, so it is worth looking at them in greater detail. Like the TI 99/4 and Exidy Sorcerer, the Atari 800 has a plug-in ROM-pac which allows the user to configure the machine easily. An 8IL Microsoft Basic pack is standard, although other language options are becoming available.

RAM is in 16K modules which plug into slots in the body of the machine. The operating system of the computer is also in a plug-in ROM, a 10K module. The potential for future upgrade therefore is clear. The video output plugs into a normal colour TV and it has a socket for a video recorder. Other peripherals

available are disc drives, printers, an RS232C interface, games paddles and a light pen.

There is an on-screen editing facility and cursor control is possible directly from the keyboard; clear screen and tab controls are also provided. All keys repeat if held down for more than one second.

The screen format can be varied from 12×20 to 320×192 . Table one indicates the options available. In normal text mode, 24 lines of 38 characters is the 'default' situation. It is also possible to have line deletion and insertion, as well as the more usual character deletion and insertion.

Enormous potential

The cassette recorder uses two channels for recording. One is digital, the other audio. Consequently a special tape recorder is required. Digital data transfer is at 600 baud. The audio channel allows speech to be interlinked with data, the sound emitting from the TV loudspeaker. The potential for educational use of the facility is enormous.

The Atari 800 has four integral sound generators for musical tones or game sounds. They cover four octaves and have variable volume and tone. There is a small internal loudspeaker.

The software available within the Basic for graphics programming is fairly limited. Although it is possible to select from 128 colour/luminance combinations, only five colours can be displayed at one time. The more successful graphics commands include DRAWTO, which draws a line from the previously-plotted location to the

(continued on page 23)

Table 2 — Mode definition table, DAI PC1.

Number	Graphics size	Text size	Type of graphics
0	—	24×60	—
1	72,65	—	16 colour
1A	72,65	4×60	16 colour
2	72,65	—	4 colour
2A	72,65	4×60	4 colour
3	160,130	—	16 colour
3A	160,130	4×60	16 colour
4	160,130	—	4 colour
4A	160,130	4×60	4 colour
5	336,256	—	16 colour
5A	336,256	4×60	16 colour
6	336,256	—	4 colour
6A	336,256	4×60	4 colour

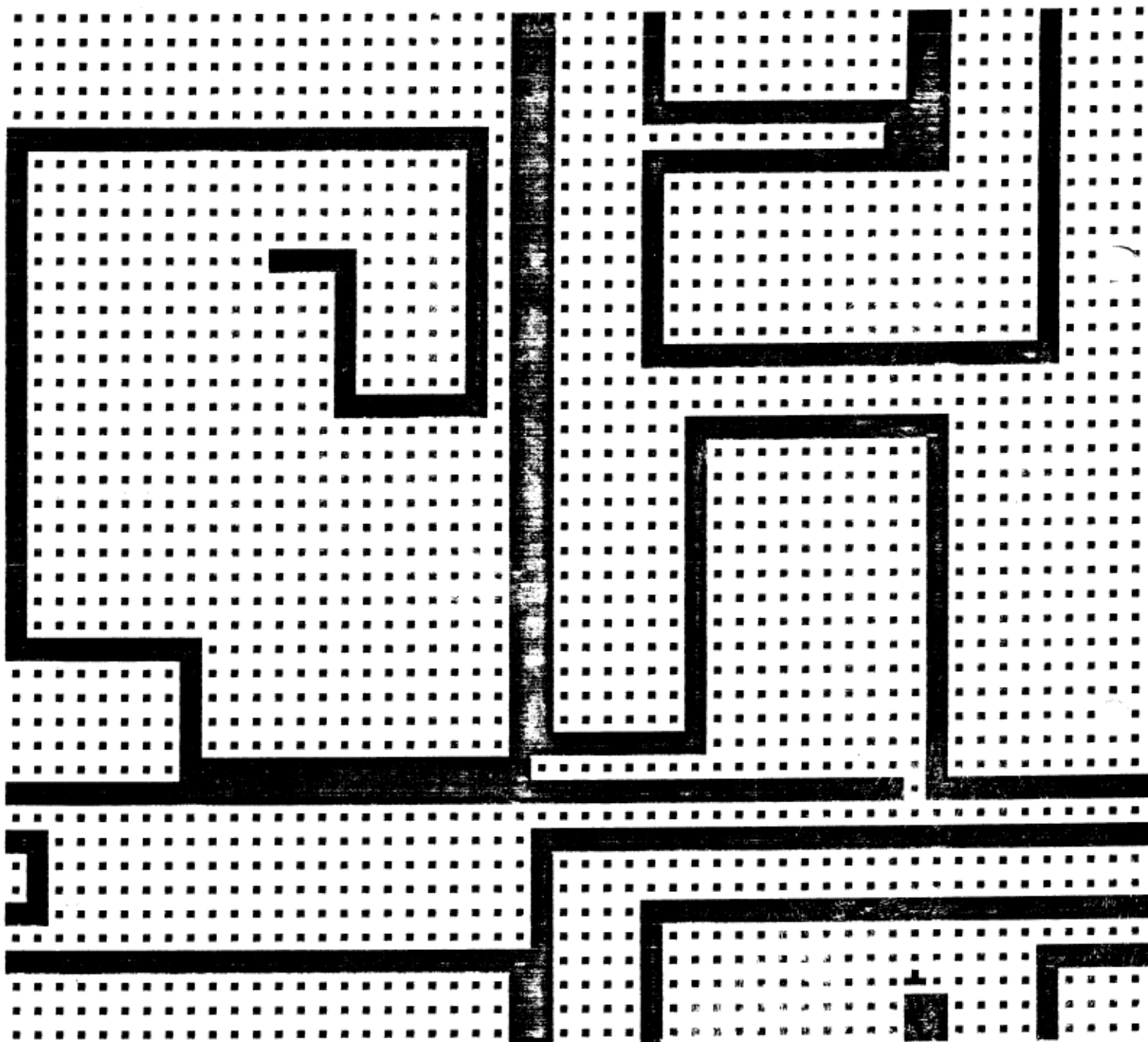

screen copy met MX-80 printer (EPSON).

Uit het programma "inpakken"(surround) van de heer DRUIJFF.

Het programma loopt in MODE 4.

COLOUR GRAPHICS

(continued from page 21)

defined co-ordinates and SETCOLOR, which is used to define one of the five colours available.

Although the DAI personal computer is only now beginning to appear on the U.K. market, it has a long and interesting history. Developed originally as a contender in the TI personal computer stakes, only to be jettisoned in favour of the 99-4, the DAI machine has a real multi-national flavour — it was designed by two British graduates and built in Belgium.

Data Applications is an industrial control company with many years' experience of designing and building systems and that is evident in the personal computer. It has obviously been designed by engineers with a definite application as a home computer.

Easiest to program

The basic computer has a 24K ROM containing the Basic interpreter, machine language utility and general housekeeping routines, and 48K of RAM. There is an optional 9511 math chip which provides hard-wired arithmetical operation.

The DAI personal computer obviously has been designed to provide not only the best colour graphics capability for less than £1,000 but also the easiest programmability of those functions.

Output ports at the rear consist of two analogue paddle inputs; RS232C 25-pin connector; two cassette interfaces; a 34-pin DCE-BUS, an industrial control bus; and, internally, a 50-pin 8080 bus which bears a resemblance to the S-100 bus and a UHF video connector.

The Basic resides in 24K ROM and is one of the most powerful available at this level. With the utility program and colour control options the 24K ROM is well-used. The system is supplied with two manuals and connecting leads for video and tape recorder. The first manual is a 72-page introductory text aimed at the complete novice.

Some could complain that the manual is somewhat trite — it starts by telling

you how to plug-in and switch-on — but it is better to under-estimate the potential users' knowledge than vice-versa.

From that simple beginning the user is introduced to the major attribute of the DAI, the colour graphics, which are ridiculously easy to operate. There are 16 colours which, with the colour control on a TV turned down, are a perfect grey scale between black and white. The colours are labelled 0 to 15.

The screen can be defined in 13 ways — from 24 × 60 characters, through a mixture of graphics and text to 336 × 256 dots. Table two shows the configurations available. In each case the background and foreground can be defined precisely, using the COLORT and COLORG commands. Each configuration needs different RAM requirements.

A detailed look at the graphics generator is useful, although most other machines use a similar system. At the start of each line on the TV screen, two bytes are taken from memory which define the mode for that line and may update the colour RAM by two bytes. They are the Control and Colour bytes. The rest of the line is colour or character information and the number of bytes used for it is a characteristic of the particular mode.

Definition

The screen can operate at a number of different definitions horizontally — e.g., dots scan. In the highest-definition graphics mode there are 352 visible dots across the screen. The two lower definitions have respectively one-half and one-quarter of that number. There are about 520 scans visible on a 625-line television set and the screen hardware can draw only, at minimum, two scans per line, due to the inter-lacing. That gives a maximum definition of 260 by 352, which is close to the 3:4 ratio of the screen sides. Thus circles are round.

Characters are fitted on to the grid by using eight columns of dots per character, the dot positions being defined for each character by a ROM. That allows 44 characters per line maximum — 22 or 11 in lower definition

modes. A fourth horizontal definition provides for a high-density character mode with 66 characters per line.

Sixteen colours, including white and black, can be displayed by the system. Whenever a four-bit code is used to describe a colour, it selects from that range of possibilities. In some modes — characters and or four-colour graphics — a set of four of the colours, not necessarily distinct, is loaded into a set of colour registers.

Any two-bit code describing a colour selects an entry from the registers. Vertical definition is set by a four-bit field in the control byte. In graphics mode that permits repetition of the information to fill any even number at scans from 2 to 32.

In character mode it defines the number of scans occupied by each line of characters; thus the vertical spacing on the screen can be changed to allow anything between an 8 × 7 — the sensible minimum — and 8 × 16 character matrix, giving between 35 and 15 lines of characters on the screen.

Background colour

Background or letter colour may be changed from the Basic. When operating from within Basic, three drawing facilities can be used. The screen is defined in X and Y co-ordinates, XMAX and YMAX being defined by the mode chosen. A dot may be placed at co-ordinates X, Y by programming DOT X, Y C, where C is the defined colour of the dot.

A line is drawn by defining the beginning and end co-ordinates, e.g., DRAW X1, Y1, X2, Y2 C will draw a line of colour C between X1, Y1 and X2, Y2. FILL X1, Y1 X2, Y2 draw a rectangle with opposite corners X1, Y1 X2, Y2.

Eight other colours are available as well as the 16 mentioned. The others act on the machine code directly and allow the graphics to be changed very simply under program control. The user effectively is implementing complicated machine code instructions from simple Basic statements.

Allied to the graphics capability are the three programmable sound synthesisers. They allow the volume and frequency of each sound channel to be defined from Basic and even provide the option of tremelo and glissando. Volume is also set from the Basic commands. The SOUND command specifies a channel to which it applies, an envelope to be used, the required volume and frequency. A simple sound command would be:

```
SOUND 0 1 15 0 FREQ (1000)
```

(continued on next page)

Table 3.

Graphical resolution	Display colour modes	Required picture space	Available program and work space
65 × 88	4 or 16	1.5K	46.0K
130 × 176	4 or 16	5.8K	42.0K
260 × 352	4 or 16	22.8K	25.0K
240 × 528	4 or 16	32K	16.0K non-square

The above are examples of the RAM requirement for possible all-graphics screen configurations. Usage will be affected by the screen driver package used.

COLOUR GRAPHICS

(continued from previous page)

That would set channel 0, using envelope number 1, at a volume of 15 and frequency 1,000Hz. The ENVELOPE statement allows the volume of a note to be changed rapidly, in the same way as a musical instrument. Thus the rise and fall in volume for a note can be specified. The command specifies a set of pairs of volume and time. The volume constants are in the range 0 to 15 and the time is in units of 3.2 milliseconds.

Edit facility

For example, the command ENVELOPE 0 10, 2; 15, 2; 14, 4; 12, 5; 8, 10; 0 sets a volume envelope as shown in the diagram. A white noise generator is also provided.

Within Basic is an interesting edit facility, called EDIT; a very powerful feature, it lists the program for editing. Screen editing, using cursor control, is possible only in EDIT mode. Individual lines or 24-line blocks can be edited. All control characters, e.g., CR, are shown.

Lines are presented in page mode, the width being determined by the length of the line. A window of 24 lines by 60

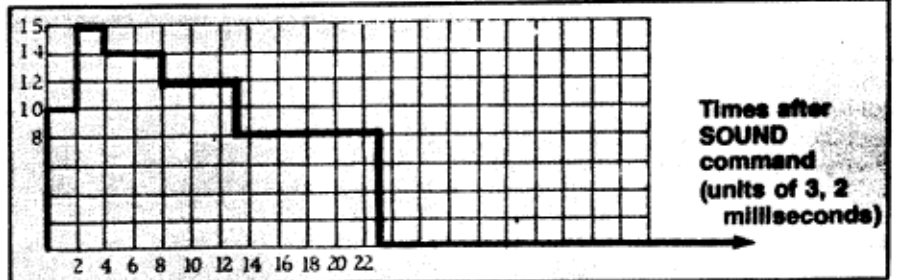

columns is presented, the window being moved by cursor control keys. The EDIT mode can be used to merge Basic language programs or routines as well.

The system also has a comprehensive Error message capability with clear error types being displayed in plain English — there is no Error No. N problem.

The second instruction manual is probably one of the most comprehensive available but could be better laid-out and in a more logical order. It contains all the information needed — it is somewhat frustrating flipping backwards and forwards all the time. Numerous program examples are given and the demonstration cassette supplied whets the appetite; it is a pity some loading errors were encountered.

It is also possible to plug-in a 9511

maths chip which speeds the execution of trigonometric functions by around a factor of 10.

Think of future

Future products provided by the Americans and Japanese promise to make up our minds for us. Tandy recently has introduced a colour system selling for less than \$400. Commodore has a Pet-compatible system on the stocks for even less. Sharp and other Japanese companies are close behind.

With those systems selling in the U.K. for less than £200, colour will become the usual method for displaying information. That should be taken into account when thinking about future purchases of computer equipment.

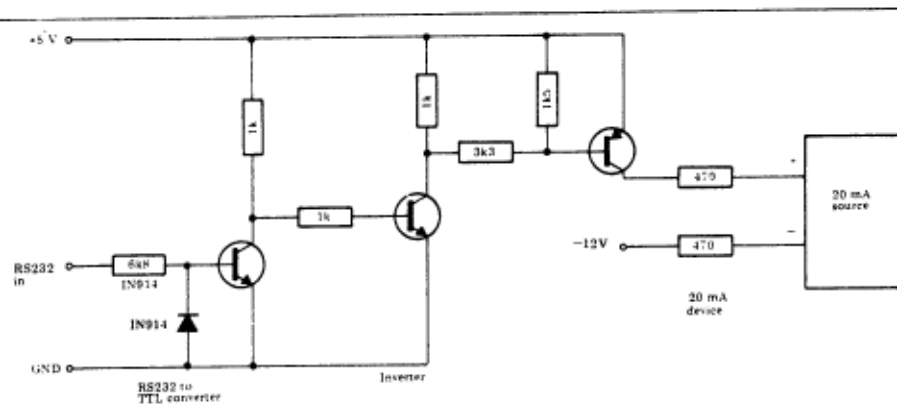

Low-cost RS232 to 20 mA converter — see 'Printer Interface'.

```

5  REM ROTERENDE ELLIPSEN J.BEUMERS
6  REM Dit programma roteert een ellips over 15 gr,30 gr....
10  MODE 6:COLORG 0 5 10 15
20  CLEAR 3000
30  DIM A(250.0),B(250.0)
40  FOR X=0.0 TO 2.0*PI STEP PI/125.0
50  A(N)=120.0*COS(X):B(N)=30.0*SIN(X)
60  N=N+1.0:NEXT
70  FOR FI=0.0 TO PI*11.0/12.0 STEP PI/12.0
80  P=SIN(FI):Q=COS(FI)
90  FOR N=0.0 TO 249.0
100  DOT Q*A(N)-P*B(N)+167.0,P*A(N)+Q*B(N)+127.0 10:NEXT
110  NEXT:DOT 167,127 15
120  GOTO 120

```

F A S T G R A F T E X T (The story of FGT)

We vinden het programma FGT uit onze bibliotheek zo belangrijk dat we er graag een speciaal verhaal aan wijden.

Deels om U een idee te geven van de mogelijkheden van dit programma, deels om diegenen die het programma al gebruiken nog wat extra informatie en mogelijkheden aan te bieden.

WAT IS FGT ?

FGT is een programma in machinetaal dat karakters of tekeningen kan maken op het scherm. De routine is bruikbaar voor alle grafische modes. (ook de 16 kleuren modes).

Het programma bevindt zich op de adressen vanaf é300 tot +/- é900. (Over die +/- straks nog meer).

WELKE VOORDELEN BIEDT FGT ?

Velen hebben al de routine uit het handboek "GRAFTEXT" gebruikt in hun programma's.

FGT is gebouwd op hetzelfde stramien, de mogelijkheden zijn echter nog sterk uitgebreid.

Het fundamentele voordeel is natuurlijk SNELHEID. Deze moet toch wel een paar honderd keer hoger liggen dan die van het BASIC programma. Voor bepaalde toepassingen is deze hoge snelheid onontbeerlijk.

GEHEUGENGEBRUIK: Met het BASIC programma zit de karakterinformatie dubbel in het geheugen: 1 keer in DATA statements, 1 keer in de HEAP in ARRAY-vorm. (vandaar ook de vertraging bij de start).

FGT kan in het geheugen blijven zitten, U kan een nieuw programma laden en opnieuw FGT aanroepen. Programma's met FGT zijn dan ook altijd heel wat korter. (lijnnummers 40040-40200 verdwijnen).

FLEXIBILITEIT: Met het bijgeleverde programma "TABLE CREATOR" kan U op een tamelijk eenvoudige manier zelf karakter-en symbool-tabellen creëren.

EXTRA MOGELIJKHEDEN: FILLFLAG, FILLCOLOR, POINTERFLAG, SPACE, ID.....

AANPASSING: programma's die ontwikkeld zijn met de BASIC routine zijn heel eenvoudig om te bouwen naar FGT. De lijnnummers 1000-1040 vervangen de hele BASIC-routine. (zie FGT WORD GAME)

Het gebruik van FGT

U bepaalt een string(A&="KJHGDFTIUKJHDHDFHDFHFSJDHG")

Indien nodig pookt U bepaalde parameters weg op de voorziene locaties.(meestal zijn X,Y en CC(current color) voldoende).

U roept de routine aan met CALLMÉ300,A& en daar gaat FGT....

WELKE PARAMETERS ZIJN VOORZIEN?

- X beginpunt op X-AS
y beginpunt op Y-AS
CC current color:kleur waarin getekend moet worden(0...23)
DF dimensionflag:vergrotingsfactor 0...15
 als DF groter dan 0 worden de karakters getekend met dubbele
 lijnen.Voor bepaalde toepassingen kan dit door een pook
 vermeden worden.
- VF vertikaal flag: 0= horizontaal
 1= vertikaal
- ZF zinflag 0=van links naar rechts
 1=van rechts naar links
- PF positionflag 0=de nieuwe X en Y worden gebruikt
 1=de string wordt getekend na de vorige string
 (zoals PRINT A&;....)
- SP spatie tussen de karakters of symbolen
ID index vertikaal
A& bevat het/de karakter(s).
 belangrijk:A& mag ook een geïndexeerde variabele zijn uit
 een ARRAY ! bv B&(3,4)
- FF fillflag indien=1 wordt de achtergrond van het karakter
 vooraf gewist met de kleur, bepaald in FC.
 De afmetingen van de FILL worden bepaald door SP en ID.
- FC de fillcolor.
- De routine bevat een AUTOINDEX:als bij het tekenen van een string
de rand bereikt wordt, dan wordt automatisch een volgende lijn
genomen.

BASIC & MACHINETAAL IN DAI BASIC

Bij gebruik van machinetaal en basic moeten we steeds opletten dat de routines mekaar niet gaan storen. De boosdoener bij deze mogelijke conflicten is meestal BASIC, die zonder maatregelen geheugenplaatsen van machinetaal zou kunnen afsnoepen.

Daarom maken we duidelijke afspraken ivm geheugengebruik.

In DAI-BASIC zijn daarvoor een aantal POINTERS terbeschikking (geheugenwijzers zou een goede vertaling kunnen zijn).

Deze pointers zijn:	START OF HEAP	29B 29C
	SIZE OF HEAP	29D 29E
	START OF TEXT	29F 2A0
	START OF SYMBOL	2A1 2A2
	END OF SYMBOL	2A3 2A4
	BOTTOM SCREEN	2A5 2A6

Bekijken we deze POINTERS bij een "blanco" 48K machine:

PC UTILITY V3.3
>D29B 2A6

029B EC 02 00 01 EC 03
02A0 03 ED 03 EE 03 50 B3

START HEAP = é2EC
SIZE HEAP = é100
START TEXT = é3EC
START SYMB = é3ED
END SYMB = é3EE
BOTTOM SCR = é8350

Voor andere geheugenconfiguraties zal U dezelfde informatie krijgen behalve BOTTOM SCREEN.

Bij POWER ONN en bij HARD RESET worden deze pointers telkens opnieuw geïnitieerd met deze waarden, de informatie komt uit de BASIC ROMS.

Na HARD RESET is uw BASIC programma blijkbaar niet meer aanwezig in het geheugen. Het is er echter nog wel, maar de geheugenwijzers vinden uw programma niet meer terug.

Het hoofdstukje in het handboek "WHAT TO DO IF AN ACCIDENTAL..." p.124 is dus heel eenvoudig te omschrijven:

Bekijk in UT de inhoud van de POINTERS ,noteer dit en zet de informatie daar terug na RESET.

Bekijken we de situatie na invoer van een kort BASIC programma:

```
10    A=5
20    B=A+A
30    PRINT B
40    END
```

PC UTILITY V3.3
>D29B 2A6

```
029B EC 02 00 01 EC 03
02A0 03 10 04 1F 04 50 B3
```

```
START HEAP =é2EC(ongewijzigd)
SIZE  HEAP =é100(ongewijzigd,
er is geen CLEAR geweest)
START TEXT =é3EC(ongewijzigd)
START SYMB =é410
END SYMB   =é41F
BOTTOM SCRN=éB350(ongewijzigd)
```

Onze 4 programmaliijnen bevinden zich dus van é3EC tot é410

In de SYMBOL TABLE zijn 2 variabelen terecht gekomen A en B, deze vinden we terug op de adressen é410-é41F.

Na HARD RESET bevatten de POINTERS terug de informatie van p.3, indien U bovenstaande informatie invoert is uw BASIC programma teruggevonden.

We zoeken het BASIC programma en de SYMBOL TABLE op in het geheugen:

D3EC 40F (de TEXT BUFFER)

```
03EC 0A 00 0A A5 lijn 10      Lijn 20
03F0 40 02 14 00 00 00 05 | 0A 00 14 A5 40 09 A0 40 02
0400 40 02 | 08 00 1E AD 01 10 40 09 FF | 03 00 28 84 00
>          lijn 30                      lijn 40
```

D410 41F (de SYMBOL TABLE)

```
0410 11 41 14 00 00 00 00 11 42 14 00 00 00 00 00 00
      (A)      \      (B)      \
      na RUN: 00 00 00 05      00 00 00 0A
```

Nu brengen we de POINTERS in verband met een vereenvoudigde memorymap en dan wordt het wel duidelijk waar we FGT en andere machinetaal programma's veilig kunnen laten opereren.

R A M M A P

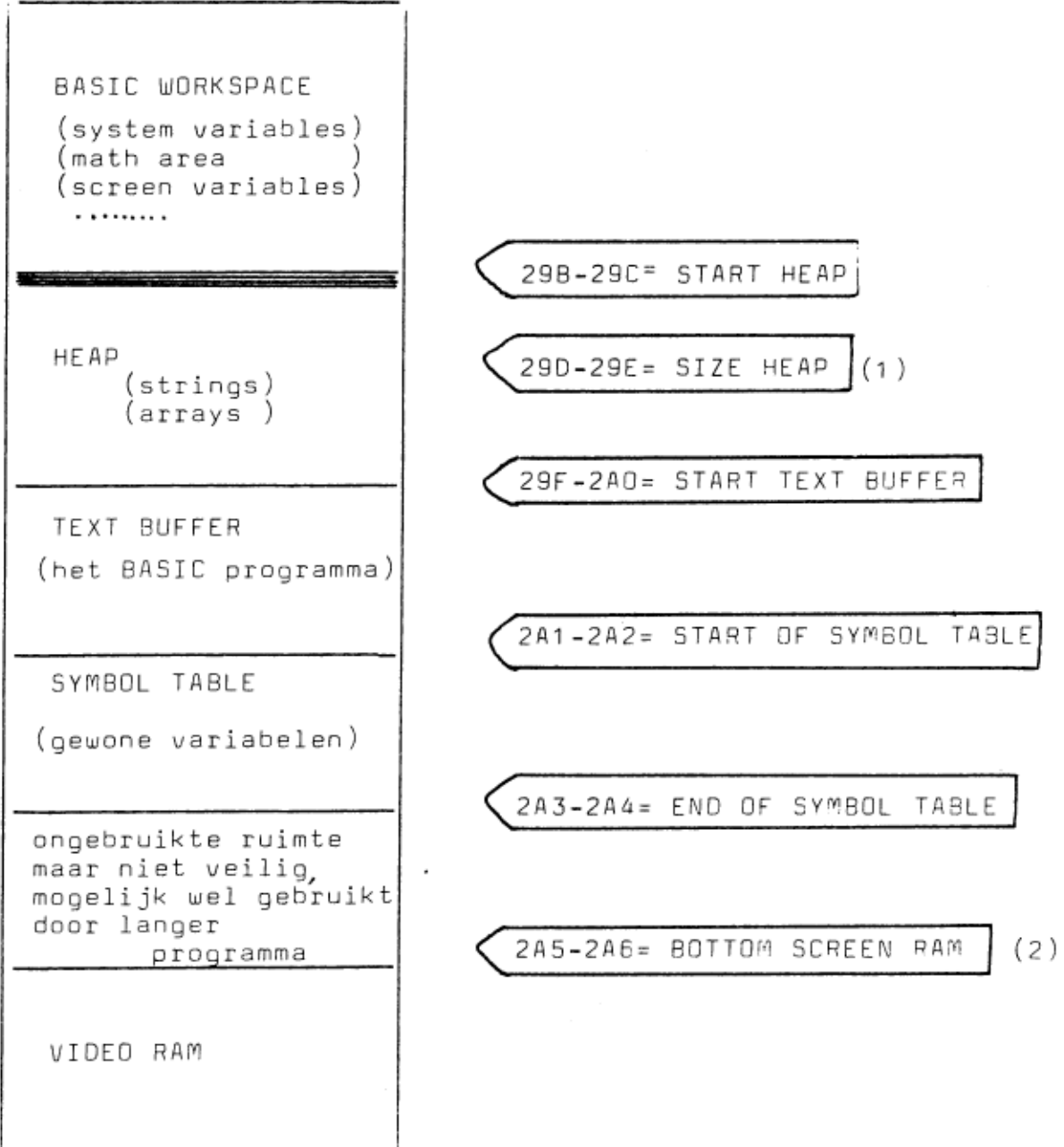

- (1) Als deze ruimte te klein is kan de boodschap "OUT OF STRING SPACE" verschijnen, een grotere "CLEAR" zal meer ruimte creeren voor strings en arrays, de volgende POINTERS worden namelijk opgeschoven.
- (2) Als het BASICprogramma tegen deze POINTER aanloopt verschijnt de boodschap "OUT OF MEMORY"

Waarschijnlijk is het al duidelijk dat alle geheugenlocaties vanaf START HEAP tot einde RAM door BASIC kunnen geclaimed worden voor strings, arrays, BASIC programma, SYMBOL TABLE of VIDEO RAM. (meer dan 22K in MODES 5&6!).

De aangewezen methode om veilige ruimte te reserveren voor ons machinetaal programma is dan ook:

- de pointer "START HEAP" veranderen, zodat deze wijst naar een hogere RAM-locatie.
- de overige pointers aanpassen.

Op p.3 van dit verhaal kunnen we vaststellen dat "START HEAP" normaal wijst naar adres é2EC. é2 is de high byte (inhoud van é29C, éEC is de low byte (inhoud van é29B).

De "START HEAP" pointer kunnen we wijzigen door POKE of door SUBSTITUE in UTILITY.

vb.: POKE é29B,é00:POKE é29C,é09

De "START HEAP" pointer wijst nu naar é900, zodat de ruimte é300-é900 gereserveerd is voor machinetaal.

De overige POINTERS moeten echter eerst aangepast worden door CLEAR XXXX of NEW !!

Nu kunnen we ongestoord een machinetaal programma plaatsen op de adressen tussen é300 en é900. (inlezen in UT met R of intikken met SUBSTITUTE of laten wegzetten door BASIC met POKE, de instructies kunnen vb ingelezen worden van DATA lijnen).

Op de tekening van p.4 is deze ruimte voorgesteld door de gearceerde ruimte.

We hadden al verteld dat FGT zich bevindt op de adressen é300-é900. We kunnen ons de moeite van het aanpassen van de POINTERS besparen door deze POINTERS mee te SAVEN, samen met het machinetaalprogramma. Bij het inlezen is de organisatie van de RAM al klaar voor gebruik.

We SAVEN vb in UT : W29B 900 FGT+POINTERS

Het is zelfs mogelijk om een BASIC programma mee te SAVEN in UT. We moeten SAVEN vanaf é29B tot de inhoud van de pointer op é2A3-é2A4. (end symbol table) .FGT is op tape gezet volgens deze methode: de pointers+FGT+BASIC programma. (lijnummers 1000-1040 van FGT WORD GAME). Na READ in UT is alles klaar om een nieuw BASIC programma met FGT te creeren.

Het is ook mogelijk om FGT te laden en te saveen vanuit BASIC. Dit kan erg prettig zijn voor programma's die definitief klaar zijn vb spelletjes, educatieve programma's.... .

Het inlezen kan dan gebeuren met LOAD, het BASIC programma zorgt dan verder er wel voor dat FGT op zijn juiste plaats terecht komt. Zoals U op onderstaande listing kan merken gebeurt dit door FGT in een paar arrays te stoppen en te SAVEN met SAVEA.

Bij het inlezen gebeurt dan tweemaal de volgende truuc: De array wordt ingelezen en in de HEAP geplaatst, dan wordt de HEAP POINTER gewijzigd zodanig dat het ingelezen stuk machinaal taal onder de HEAP zit. Op lijnummers 50007-50010 kijken we door middel van een CHECKSUM na of FGT al aanwezig is, dit om te vermijden dat we bij iedere RUN opnieuw de arrays gaan laden.

```

50000
50005 REM TEST PROGRAM ALREADY IN MEMORY
50007 FOR IX=#300 TO #526:CHSX=CHSX+PEEK(IX):NEXT
50010 IF CHSX=62180 OR CHSX=61612 THEN PRINT :PRINT "FGT PROGRAM ALREADY IN MEMORY, END INIT":GOTO 50080
50020 POKE #29B,#EC:POKE #29C,2:CLEAR 2000:REM RESET HEAPPPOINTERS
50030 PRINT :PRINT "SET READY ARRAYS WITH FGT PROGRAM, TYPE SPACE"
50040 IF GETC<>#20 GOTO 50040
50045 PRINT :PRINT "LOADING ARRAY WITH PROGRAM"
50050 DIM AX(163):LOADA AX "P/PFGT V2.0":REM FIST BYTE ON #2F0
50060 POKE #29B,#7C:POKE #29C,5:CLEAR 2000:REM SET HEAP AFTER FGT PROGRAM
50065 PRINT :PRINT "LOADING ARRAY WITH TABLE"
50070 DIM AX((#900-#580)/4+1):LOADA AX "P/TFGT V1.1"
50075 PRINT :PRINT "INIT READY"
50080 POKE #29B,#900 MOD #FF:POKE #29C,#900/#FF:CLEAR 2000
50085 REM FOR ADR=#376 TO #378:POKE ADR,0:NEXT:REM CANCEL ERROR REPORT
50090 PRINT :PRINT :GOTO 4
50200 REM ARRAY COPY
50205 PRINT :PRINT :PRINT "ARRAY COPY"
50210 REM 1) FGT PROGRAM (#2F0 #526)
50220 DMX=(#526-#2F0)/4+1:ADR=#2F0:A$="P/PFGT V2.0"
50230 GOSUB 50300
50240 REM 2) FGT TABLE (#580 #8FF)
50250 DMX=(#900-#580)/4+1:ADR=#580:A$="P/TFGT V1.1"
50260 PRINT :PRINT :GOTO 50300
50300 DIM AX(DMX)
50310 FOR IX=0 TO DMX
50330 AX(IX)=(PEEK(ADR) SHL 24) IOR (PEEK(ADR+1) SHL 16) IOR (PEEK(ADR+2) SHL 8) IOR PEEK(ADR+3)
50340 ADR=ADR+4:NEXT
50350 PRINT :PRINT "SAVE ARRAY ";A$
50360 PRINT :PRINT "SET RECORD, START TAPE, TYPE SPACE"
50370 IF GETC<>#20 GOTO 50370
50380 SAVEA AX A$
50390 RETURN
50500 REM POKE VARIABELS AND CALL MLP
50510 CX=FCX##40+CCX:FZ=FFX##80+PFZ##40+ZFZ##20+VFZ##10+DFZ:POKE #2F0,CX:POKE #2F1,FZ
50520 POKE #2F2,X% MOD 256:POKE #2F3,X%/256:POKE #2F4,Y%
50530 POKE #2F5,SPX:POKE #2F6,IDX
50540 CALLM #300,A$:RETURN

```

Omdat deze techniek van machinetaal laden met arrays ook bruikbaar is voor andere routines gaan we even door met de bespreking van dit programma:

```
50020      RESET HEAP POINTER OP é2EC(standard)
50030-50050 LOAD ARRAY MET EERSTE DEEL MACHINETAALPROG.
50060      ZET HEAP POINTER OP é57C(boven het vorige deel ml)
50065-50075 LOAD TWEEDE DEEL MET ARRAY
50080      ZET HEAP POINTER ANDERMAAL HOGER
           TELKENS CLEAR XXXX OM ANDERE POINTERS AAN TE PASSEN!
50085      POKES OM EEN DEEL VAN FGT TE WISSEN(ERROR REPORT)
50090      TERUG NAAR PROGRAMMA MET "GOTO ..."
           "GOSUB" is niet bruikbaar omdat er na verplaatsing
           van de HEAP POINTERS (en dus na verschuiving van het
           programma) een verkeerd terugkeeradres op STACK
           zou zitten.
50200-50390 Tweemaal het ml programma in ARRAY onderbrengen en
           SAVEN als ARRAY.
50500-50540 Nogmaals een paar lijnen met initiatie en aanroep
           van FGT.C en F zijn samengestelde vlaggen waarin over
           de verschillende bits FC,CC FF,PF,ZF,VF,DF onder-
           gebracht worden. In het FGTprogramma worden deze bits
           afzonderlijk geëvalueerd.
```

Het SAVEN en LADEN van FGT in ARRAYS is erg handig voor definitieve programma's. Wanneer de tabel van FGT echter uitgebreid wordt moet er opnieuw gerekend worden want dan moet de dimensie van de ARRAYS aangepast worden. Daarom verkéjzen we toch de methode van WRITE en READ is UT, de HEAP POINTERS inclusief.

Het FGT-pakket bestaat uit 4 programma's:

1. FGT machinetaal+pointers+BASIC subroutine
(Na R in UT is alles klaar om een nieuw programma te creeren)
2. NEW DEMO FGT
3. FGT TABLE CREATOR (zie volgende bladzijden)
4. FGT WORD GAME (zie listing)

FGT TABLE CREATOR

Table Creator is een programma dat de mogelijkheid geeft om de tabel van FGT eenvoudig uit te breiden met nieuwe characters of tekeningen.

Dit gebeurt in een matrix van 16 X 16,U hoeft evenwel niet de volledige matrix te gebruiken. Indien U vb een matrix van 8 X 8 prefereert gebruikt U bij het invoeren alleencoordinaten tot en met 7. 0,0 is een element van de matrix!

Hoe ziet de tabel van FGT er uit?

De tabel bestaat uit aaneengesloten drawinformaties voor characters. U vindt telkens terug: 1) een byte met de ASCII waarde
2) een byte met het aantal DRAWopdrachten
voorbeeld:codering van het character "A"(eerste in de tabel)

0580 41 05 11 15 51 55 13 53 15 37 37 55 42 0A 11 17

op hex 580 zit de ASCII waarde van "A":hex 41

hex 581 05:er volgen 5 dubbelbyte draw informaties

hex 582-58B : de DRAWinformaties

vb: hex 582 hex 583

11 15 draw in de matrix van 1,1

naar 1,5

op hex 58B volgt de ASCII waarde van "B":hex 42

de tabel wordt afgesloten met hex 5A,hex FF

Om de tabel uit te breiden:

laad eerst het FGT demoprogramma,laad daarna FGT TABLE CREATOR.

Na RUN vraagt het programma:

"DECIMAAL ADRES EINDE HUIDIGE TABEL (2118=STANDAARD)"?

Op 2118 zit het einde van de tabel zoals ze in het FGTdemo programma geladen wordt,Indien U ondertussen de tabel al heeft uitgebreid moet U natuurlijk het huidige einde gebruiken.

Is er nog geen uitbreiding gebeurd dan voeren we in 2118.

De werkmatrix wordt nu gecontrueerd (MODE 4A)(6A)

Er wordt nogmaals gevraagd:STARTADRES ,hier wordt nu wel telkens het actuele tabeleinde toegelicht,indien alles goed gaat voert U telkens het gegeven adres in.

Na invoer van het startadres wordt het character gevraagd.
De standaardtabel bevat de Hoofdletters+leestekens, zodat het voor de hand ligt om verder te gaan met de kleine letters.
U kan vb invoeren "a", en dan de kleine letter "a" construeren,
U kan "a" evenwel ook gebruiken als tekening en een willekeurige tekening construeren. Die tekening kan U dan later gebruiken met CALLMhex300,A& (vooraf:A&="a").

U krijgt nu een menu met:

E=ENTER K=KILL S=SHOW D=DUMP T=TOTAL

T geeft U in grafische mode een overzicht van de huidige inhoud van de tabel. Als U een nieuw character geconstrueerd heeft vraagt u eerst DUMP!

D DUMP zet de informatie van de nieuwe tekening in de tabel en sluit de tabel af. T toont U daarna of de nieuwe tekening in orde is.

K KILL zet de adrespointer terug op het vorige einde en laat U opnieuw beginnen aan de constructie.

S SHOW TABLE: geeft een overzicht van de ingevoerde drawopdrachten.

E ENTER: om telkens nieuwe drawopdrachten in te voeren.

X1,Y2,X2,Y2 ? voer de gegevens in, gescheiden door comma's.

15 is de maximum coördinaat.

Om een punt in te voeren neemt U X1=X2 en Y1=Y2.

Schuine lijnen die niet onder een hoek van 45° lopen worden niet opgenomen in de tabel, omdat dit geen goede resultaten geeft met grotere schaalfactoren. U kan ze natuurlijk wel invoeren punt per punt.

Nadat U de coördinaten heeft ingevoerd wordt de matrix gevuld met de overeenkomstige punten en verschijnt de vraag:

DEZE WAARDEN INVOEREN ?J/N

J: de drawopdracht wordt opgenomen in een werktabel.

N: de lijn wordt gewist, de opdracht wordt niet opgenomen.

Mogelijk worden hierbij punten gewist van vorige drawopdrachten, de gegevens zitten toch juist in de tabel.

Als de constructie klaar is: D (DUMP) en T (TOTAL).

Als de printer aanstaat krijgt U ook een grafische printout van het nieuwe character (met EPSON grafieken) + het adres+ASCII waarde, U hoeft dan niets te noteren.

FGT opent knappe perspectieven:

-invoeren van de tekeningen van het schaakspel, het grafisch gedeelte wordt dan een eenvoudige klus, en vraagt slecht +/- 1.5K geheugenruimte, door de snelheid krijgt het programma dan ook professionele allures. (Als de schaakstrategie dan op peil staat)

-compatibiliteit met andere micro's: Toestellen zoals PET, OSI CHALLENGER, SHARP MZ-80, TRITON, TRS-80, VIDEO GENIE gebruiken grafische characters om grafieken te simuleren.

Construeer met FGT TABLE CREATOR de betreffende CHARACTERSET (de meeste zijn in een matrix van 8X8), bestudeer de memorymap van de videoram en U kan het programma zo omzetten.

-U hoeft zich niet te beperken tot de 16X16 matrix: gebruik bvb 4 tekeningen die hor. en vert. aansluiten en samen een tekening vormen: U kan dan een matrix van 32X32 gebruiken!!! Dit is een ideaal middel om in DAI grafieken constructies te gebruiken die anders toch nogal wat reken- en tekenwerk vragen, zoals cirkels, ruiten, ventjes, auto's enz....

-U hoeft zich ook niet te beperken tot eenkleurige symbolen: maak complementaire matrix in andere kleuren, zet de FILLFLAG OFF, en construeer de volgende matrix op dezelfde plaats! Houdt in 16kleurenmodes wel rekening met de mogelijke kleurenconflicten!

-Neem eens contact met de redactie voor je aan een nieuwe tabel begint, we hoeven niet allemaal hetzelfde werk over te doen. Wie een nieuwe tabel instuurt krijgt de bestaande tabellen in ruil...

succes...

REM fgt word game ***

```

10     REM word game met fgt
20     REM het woord wordt ingelezen uit data
30     REM de letters worden door elkaar gegooid
40     REM dit nieuwe woord wordt gedisplayd
50     REM de speler tracht het originele woord
60     REM in te typen

100    REM opgave
108    DIM A$(255)
109    READ A$: IF A$<>"STOP" THEN A$(QQ)=A$: QQ=QQ+1: GOTO 109
110    R=RND(QQ): A$=A$(R)
112    CNT!=0      (parameters die maar 1 keer bepaald moeten worden)
113    CC=12: DF=0: VF=0: ZF=0: PF=1: SP=8: ID=10 ←
114    COLORG B 0 3 12: MODE 4: FILL 0, YMAX/2 XMAX, YMAX 0
115    X=20: Y=YMAX-50: GOSUB 1000
116    L=LEN(A$): DIM B$(25)
117    FOR T=0 TO L-1
118      1   R=RND(25)      de letters willekeurig verspreiden over B&(X)
120      1   IF B$(R)<>" " THEN 118: B$(R)=MID$(A$,T,1)
124      1   NEXT: C$=" ": FOR X=0 TO 25
125      1   IF B$(X)<>" " THEN C$=C$+B$(X)
127      1   NEXT (nieuw woord samenstellen)
128      CALLM #300,C$ : aanroep van FGT
200    plaats hier GOSUB 40040 indien U onze routine uit het handboek
      REM input (A&=C&)      gebruikt.

202    REM initiate input
203    CC=0: X=20: Y=40: GOSUB 1000
210    FOR X=0 TO L-1
215      1   D$=MID$(A$,X,1)
220      1   IF EF=1 THEN EF=0: SD$="OUT OF TIME..": GOTO 340
225      1   G=GETC: IF G=0 THEN CNT!=CNT!+.0.1: GOSUB 2000: GOTO 220
230      1   IF G=ASC(D$) THEN 235
232      1   SOUND 1 0 15 0 FREQ(100): WAIT TIME 10: SOUND OFF
234      1   GOTO 220

```

```

235 1 SOUND 1 0 15 0 FREQ(1000):WAIT TIME 5:SOUND OFF
240 1 CALLM #300,D* (de letter displayen)
250 1 NEXT
299 WAIT TIME 50

300 REM score
310 SC=L*100-CNT!*10
320 SC%=STR$(SC):SC%=LEFT$(SC%,LEN(SC%)-2)
330 SD$="SCORE =" + SC%
340 CC=12:X=20:Y=YMAX-20:GOSUB 1000
350 CALLM #300,SD* (score displayen)
360 IF GETC=0 THEN 360
370 GOTO 110
1000 * C=FC**40+CC:F=FF**80+PF**40+VF**20+DF
1010 * POKE #2F0,C:POKE #2F1,F
1020 * POKE #2F2,X MOD 256:POKE #2F3,X/256:POKE #2F4,Y
1030 * POKE #2F5,SP
1035 * (FOR X=#2F2 TO #2F4:POKE X+5,PEEK(X):POKE X+8,PEEK(X):NEXT)
1040 RETURN
    *dit vervangt lijnummers 40040-40200 uit het BASIC-programma

2000 REM time score
2005 CNT=CNT!
2007 IF CNT+5>=XMAX THEN EF=1:RETURN
2010 FILL CNT,10 CNT+5,30 3
2020 RETURN
5000 DATA 1234567890 (een test-woord)
5004 DATA VIOLISTE,FIETSPAD,HANDBOEI,TELEGRAM,RIOOL
5005 DATA SCHAAR,FIETSBEL,MISTLAMP,DIREKTEUR,OVEN
5010 DATA OORLEL,RADIO,VILTSTIFT,HORLOGE,VULPEN,POTLOOD
5015 DATA BLOEMKOOL,ACCU,LUIDSPREKER,CASSETTE,TANG
5020 DATA BATTERIJ,GLOEILAMP,TANDPASTA,SCHOENLEPEL,COWBOY
5025 DATA BRIEF,CARBON,SCHRIJFMACHINE,CACTUS,GEWEI
5030 DATA BUREAU,TELEVISIE,KABELNET,OOGARTS,POEDER
5035 DATA SPORTTAS,VLOERBEDEKKING,FOTOTOESTEL,PROJECTOR
5040 DATA PILOOT,AGENDA,HANDREM,asbak,vegetarier
5045 DATA TOILET,REDDENSPREI,OLIEBOL,DENNENBOOM
5050 DATA JOJO,ZADELLEER,UIEN,EIEREN,TROMPET
5055 DATA VUURWERK,VOETZOEKER,ROEIBOOT,STRIJKBOUT,POTLOOD
5060 DATA WORTEL,CASSETTE,PRULLENBAK,LAMP,PLATENSPELER
5070 DATA STICKER,SOLDEERBOUT,GITAAR,HAMER,DRUMSTEL
5090 DATA BENZINE,GEHAKTBAL,TENNIS,RACKET,COMPUTER
5095 DATA SCHILDERIJ,CALCULATOR,POSTER,VENTILATOR
5097 DATA ETUI,GORDIJNEN,MAPJE,BUREAU,KLADBLOK,BONGO
5100 DATA SCHEIDSRECHTER,SCHOENSMEER,VETER,ONTBIJTKOEK
5200 DATA STOP (gaat u zelf maar door)
    de woordenschat is ontleend uit het programma"HANGMAN"

```

IN OTHER WORDS

- 39 What to look for in coming editions, new contest: an article about an application of DAI. (SOFT or HARD). First price: 9511 !!
- 41 Ribbon for TX-80: PELIKAN GR1, Troubles with colour generation? A capacitor across the crystal might help.
- 42 A crochetwork+screen copy++a program to print the character set.
- 43 CALLM in DAI-BASIC, an introduction
- 44 Entry points of routine SET MODE
- 45 Schematics cassette interface
- 46 FLASH: a machine language routine that flashes COLORG in background operation. (Interrupt 7)
- 47 PRIME NUMBERS
- 59 A new challenge: the happy numbers
- 60 Here they are: the prime numbers
- 61 From "Educational Computing": COLOUR GRAPHICS
- 64 Screen copy on MX-80 from the game "SURROUND". We had to learn about TRS-80 Graphics to create this one!
- 66 A low cost RS232 to 20 mA converter from PCW.
- 67 FAST GRAF TEXT
- 68 Parameters of FGT
- 69 BASIC & machine language in DAI BASIC
- 70 TEXT BUFFER & SYMBOL TABLE
- 71 A RAM MAP: A safe place for ml procedures: change the contents of é298 and é29C (The START HEAP POINTER), execute CLEAR, and you have a safe area for ml programs.
- 73 How to LOAD and SAVE machine language programs through ARRAYS. Don't use GOSUB to CALL such routine: The return address on STACK doesn't macht to RETURN. (Use GOTO)
- 75 FGT TABLE CREATOR
- 78 FGT WORD GAME. (Could be used with our routine in the handbook GRAFTEXTSUBDEMO, but might be too slow for the game)

We will supply more translations (as we did this time with articles from NEWSLETTER 2), but we can't avoid the delay.

Some programs of the library that are available in FGT version:

555 DESIGN PROGRAM
MASTERMIND
ALGORITHM OF HORNER
MUSIC ARTIST
CLOCK READING TRAINING
WORD GAME
NEW DEMO

A nice "FILM TITLE SIMULATION"

```
2000 W$=""           From The Paramount Picture "HATARI"  BABY ELEPHANT WALK
2002 POKE #75,32
2005 FOR W=0.0 TO 1.0
2010 FOR W=0.0 TO LEN(W$)-19.0
2020 B$=MID$(W$,W,19)
2030 CURSOR 20,11:PRINT B$
2040 WAIT TIME 10:NEXT:NEXT
2050 B$=MID$(W$,58,19)
2060 CURSOR 20,11:PRINT B$
2080 RETURN
```

```

0 zwart      alle adressen in HEXvorm!
1 blauw
2 d.rood    29B-29C   start heap           131,0   output scrn+
3 rood      29D-29E   size heap           RS232
4 paars     29F-2A0   start text buffer   131,1   screen only
5 groen     2A1-2A2   start symbol table  131,2   edit buffer
6 d.bruin   2A3-2A4   end of symbol table 135,2   read from
7 l.bruin   2A5-2A6   bottom screen ram   edit buffer
8 grijs
9 blauw
10 oranje   75        cursor symbol       MODE    XMAX    YMAX
11 rose     74        cursor mode         1/2     71      64
12 l.blauw  72-73     cursor position     3/4     159     129
13 l.groen
14 geel     5/6       335                255
15 wit      40,28 cass motor 1 ON
              40,18 cass motor 2 ON
              40,30 1 and 2 OFF
COLDRG R1 R2 R3 R4
          20 21 22 23
16 :R2*R1 R4*R3
17 :R1*R2 R3*R4      32K 7XXX
18 :R3*R1 R4*R2      12K 2XXX
19 :R1*R3 R2*R4      8K 1XXX
LIJN     CTRL COLOR      LIJN CTRL COLOR
23      BFEF BFEE      11     B9A7 B9A6
22      BF69 BF68      10     B921 B920
21      BEE3 BEE2       9      B898 B89A
20      BE5D BE5C       8      B815 B814
19      BDD7 BDD6       7      B78F B78E
18      BD51 BD50       6      B709 B708
17      BCCB BCCA       5      B683 B682
16      BC45 BC44       4      B5FD B5FC
15      BBBF BBBE       3      B577 B576
14      B839 B838       2      B4F1 B4F0
13      BAB3 BAB2       1      B46B B46A
12      BA2D BA2C       0      B3E5 B3E4
          5A/6A
FD00 b2 page signal      FF00 ser.inp.buff
      b3 serial out rdy FF01 b0-6 keyb.inp.
      b4 right paddle   b7 in7 DCE
      b5 left paddle    FF02 Interr.reg.
      b6 random data    FF03 b1 frame error
      b7 cass. input    b2 overrun error
FD01 Trigger paddle    b3 rec.buf.loaded
FD04 0-3 volume ch.1(0) b4 trans.buf.empty
      4-7 volume ch.2(1)
FD05 0-3 volume ch.3(2)
      4-7 volume noise
FD06 b0 cass.out        FF04 COMMAND REGISTER
      b1/2 paddle select FF05 BAUD RATE REGISTER
      b3 paddle enable  FF06 ser.out buf.
      b4 cass motor 1   FF07 keyb.output
      b5 cass motor 2   FF08 interr.mask reg.
      b6/7 ROM BANK SWITCH
          TEST EVENT
          PEEK(éFD00) IAND 32
          PEEK(éFD00) IAND 16
          PEEK(éFD00) IAND 48
MERGE
°CLEAR XXX
°LOAD"A"
°EDIT BREAK/BREAK
°LOAD"B"
°POKE 135,2
IMP INT *** IMP FPT
°IMP FPT
°CLEAR XXXX
°EDIT BREAK/BREAK
°IMP INT
°POKE 135,2
CTRL&COLOR BYTES IN A-MODE
MODE CTRL COLOR LIJN
1A/2A BAE7 BAE6 3
BA61 BA60 2
B9D8 B9DA 1
B955 B954 0
3A/4A ACD3 ACD2 3
AC4D AC4C 2
ABC7 ABC6 1
AB41 AB40 0
5A/6A 7557 7556 3
74D1 74D0 2
744B 744A 1
73C5 73C4 0
FF09 TIMER 0
FF0A TIMER 1
FF0B TIMER 2
FF0C TIMER 3
FF0D TIMER 4
8253
CH 0 FCO0/FC01
CH 1 FCO2/FC03
CH 2 FCO4/FC05
STATUS FCO6/FC07

```

**D.I.L.-ELEKTRONIKA**

Mijnsherenlaan 108, 3081 CH Rotterdam

ALLE DOE-HET-ZELF ELEKTRONIKA - TECHN. TIJDSCHRIFTEN EN -BOEKEN

LEGOTRONICS

Middenstraat 8

8800 ROESELARE BELGIE

tel. 051/207878

ORDIMAX

Rue de la Bonnefemme 11

4030 GRIVEGNEE BELGIE

MULTISOFT

Rue Bargue 25

75015 PARIS FRANCE

7838837

TELEC

Steenstraat 40

9711 GP GRONINGEN NEDERLAND

MSB R.NEDELA

MARKSTRASSE 3

POSTFACH 1420

D7778 MARKDORF GERMANY

COMPAC

Plaats 25

2513 AD DEN HAAG NEDERLAND

HCC NEDERLAND hobby computer club

Prinsenhof 11

2641 RN PIJNACKER

NEDERLAND

DAI BRUSSEL

Raketstraat 60

1130 BRUSSEL BELGIE

02/2166010

HCC BELGIE

Borckelstraat 51

2120 SCHOTEN BELGIE

031/589674

DAI NEDERLAND

Van Vollenhovenstraat 15A

3016 BE ROTTERDAM NEDERLAND

010/361288

Stichting BASICned

Tolakkerweg 81

3739 JJ HOLL.RADING NEDERLAND

DIDACOM computers&onderwijs

p/a I.BROEKMAN AVENBEECK 98

2182 RZ HILLEGOM

2520/18032 NEDERLAND